



**B**  **SSONG**  
Reinigungstechnik-Vertriebs-GmbH

# BOSSONG

Reinigungstechnik-Vertriebs-GmbH

Ihr starker Partner in Sachen Fahrzeugpflegeprodukte, Werkstattaustattung und Reiniger.

Unser Anspruch ist es Sie in allen Arbeitsbereichen zu unterstützen. Ein Lieferant, ein Ansprechpartner, ein Bestellvorgang, ein Team. Flexibel und individuell gehen wir auf Ihre Themen ein und finden gemeinsam das passende Produkt für die beste Lösung.

Gerne besuchen wir Sie regelmäßig, um vor Ort ganz gezielt Optimierungen in Ihrem Betrieb voranzubringen. Immer unter der Vorgabe Ihre Prozesse günstiger und effizienter zu gestalten.

Durch modernste Reiniger und Zubehör gepaart mit langjähriger Erfahrung werden wir Ihren Erfolg vorantreiben.

Nehmen Sie jetzt Kontakt zu uns auf. Unser Team freut sich auf eine partnerschaftliche Zusammenarbeit.



**Wir sind flexibel für Sie erreichbar**

**Bestellung per WhatsApp** 0171 4715144

**Bestellung unter** 0171 4715144

**E-Mail** [info@bossong-reinigungstechnik.de](mailto:info@bossong-reinigungstechnik.de)

## INHALTSVERZEICHNIS

Chemiereiniger Innenbereich	3
Glasreiniger	5
Kunststoffpflegemittel	6
Vorreinger	7
Felgenreiniger	8
Polituren	13
Polierschwämme	16
Keramik Beschichtung	18
Gitter- und Microfasertücher	20
BlubbaBOX	22
Zubehör	32
Tornador	38
Sprintus	40
Flex	42
Rupes	44
SG-Maschinen	46
Vikan	48
Ecofix Polituren	50
Prevost	52
Weitere Produkte	54

# KINGSTAR

➤ Interieur / Tornadorreiniger

**Entfernt Verschmutzungen auf Textilien, Leder und Kunststoff-Oberflächen.**



Artikel  
b1100005

## Blubba BOX



### Innenreiniger

Innenreiniger ist ein flüssiger, hochkonzentrierter, mildalkalischer Reiniger. Entfernt kraftvoll und wirksam mineralische, tierische sowie pflanzliche Öle und Fette, Kaffee, Blut, Schweißflecken und Nikotinrückstände. Eignet sich als Vorreiniger in der maschinellen Fahrzeugreinigung. Reinigt hervorragende Polster, Teppich, Türverkleidungen und Kunststoffinneneinrichtungen. Innenreiniger ist umweltfreundlich und mild im Geruch. Verursacht keine Hautreizungen.

**mit mildem Geruch**

**Unsere Empfehlung**

### Gebindegröße

10 l  
25 l

### Artikel

b10010  
b10025

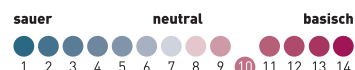

### Kingstar -Interieur-

Spezialreiniger für den Einsatz in Reinigungspistolen. Kingstar Interieur entfernt hartnäckige Verschmutzungen aus Textilien, Leder und von Kunststoffoberflächen, sowie Türfalze und Motorraum. Kingstar Interieur hinterlässt einen angenehmen Duft im Innenraum und Kunststoffe erhalten ein neuwertiges Aussehen. Die gereinigten Oberflächen sind nicht klebrig und sind so vor schneller Neuverschmutzung geschützt.

**mit Mangoduft**

### Gebindegröße

10 l  
25 l

### Artikel

b11010  
b11025

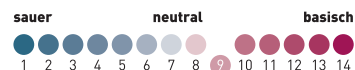

### Mehrzweckreiniger

Der Mehrzweckreiniger ist ein hochkonzentriertes, alkalisches Reinigungsmittel und wird überall dort eingesetzt, wo Verschmutzungen durch Fett, Öl, Ruß, Nikotin, Straßenschmutz usw. schnell, gründlich und sicher beseitigt werden sollen. Er ist der perfekte Alleskönner für Werkstattböden, Werkzeuge, Motoren und Maschinen. Er kann ebenso gut zur Fahrzeuginnenreinigung, als Insektenlöser, als Felgenreiniger und zur Vorwäsche in Autowaschanlagen eingesetzt werden. Der Mehrzweckreiniger ist bestens geeignet für den Einsatz in HD-Geräten. Er ist lösemittelfrei und entwickelt keine gesundheitsschädlichen Dämpfe und Aerosole. Der Mehrzweckreiniger enthält Korrosionsinhibitoren und ist daher sehr materialverträglich.

### Gebindegröße

10 l  
25 l

### Artikel

b16010  
b16025

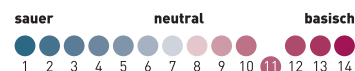

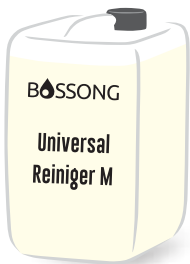

### Universal Reiniger M

Hochwirksamer, umweltverträglicher Universalreiniger mit breitem Anwendungsspektrum. Die Wirkstoffe in Universal Reiniger M sind biologisch abbaubar. Der Reiniger ist selbstentemulgierend. Für Ultrafiltrationsanlagen geeignet. Universal Reiniger M besitzt ein ausgezeichnetes Fett-, Öl-, Ruß- und Schmutzlösevermögen. Dient zur Reinigung von Werkstattböden, Werkzeugen, Motoren, Motorräumen, Getrieben, Fahrzeugaufbauten, Chassis, Kunststoffflächen, Polstern, Karosserien, Maschinen usw.

### Gebindegröße

27 kg  
60 l

### Artikel

b14025  
b14060

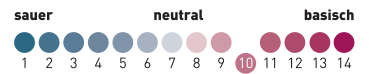

### Unicleaner

Hochwirksamer, umweltverträglicher Hochdruck- und Hallenreiniger mit breitem Anwendungsspektrum. Die Wirkstoffe in Unicleaner sind biologisch abbaubar. Für Ultrafiltrationsanlagen geeignet. Unicleaner besitzt ein ausgezeichnetes Fett-, Öl-, Ruß- und Schmutzlösevermögen. Dient zur Reinigung von Werkstattböden, Werkzeugen, Motoren, Motorräumen, Getrieben, Fahrzeugaufbauten, Chassis, Karosserien, Maschinen, Tanks, usw.

### Gebindegröße

10 l  
25 l  
60 l

### Artikel

b12010  
b12025  
b12060

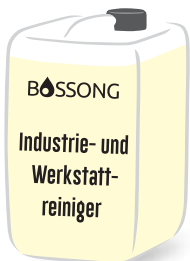
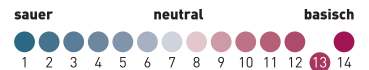

### Industrie- und Werkstattreiniger NTA-frei

Hochwirksamer, umweltverträglicher Hochdruck- und Hallenreiniger mit breitem Anwendungsspektrum. Industrie- und Werkstattreiniger besitzt ein ausgezeichnetes Fett-, Öl-, Ruß- und Schmutzlösevermögen. Dient zur Reinigung von Werkstattböden, Werkzeugen, Motoren, Motorräumen, Getrieben, Fahrzeugaufbauten, Chassis, Karosserien, Maschinen, Tanks, usw. Für Ultrafiltrationsanlagen geeignet. Die Wirkstoffe in „Industrie- und Werkstattreiniger“ sind biologisch abbaubar. Der Reiniger ist selbstentemulgierend und NTA-frei.

### Gebindegröße

25 l  
60 l  
200 l

### Artikel

b18025  
b18060  
b18200



### Professionelle Reinigungsgeräte



### SPRiNTUS Torana

#### Artikel

80438



### SPRiNTUS Camira

#### Artikel

80437

Mehr Infos  
auf Seite: 40



### Scheibenklar

Scheibenklar entfernt hartnäckige Verschmutzungen rückstandslos. Scheibenklar erzielt streifenfreie Sicht auf Fenstern und Spiegeln. Scheibenklar kann eingesetzt werden auf Autoscheiben, Fenstern, Spiegeln, Kacheln, Keramik, Kunststoffoberflächen, Türen, Metallteilen, Vinyl, Leder, Chrom, Acrylglas, Resopal, Lackflächen und Computern.

auf Ammoniakbasis SOMMER

### Gebindegröße

10 l  
25 l

### Artikel

b20010  
b20025

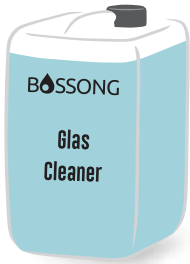
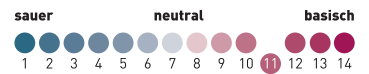

### Glas-Cleaner

Glas-Cleaner ist der ideale Reiniger für Scheiben, Gläser und Spiegel. Darüber hinaus kann er auch verwendet werden für die Reinigung von Kunststoffen, Cockpits, Fliesen, Fenster- und Türrahmen, lackierten und sonstigen harten Oberflächen. Glas-Cleaner entfernt mühelos und rückstandsfrei Schmutz, Fett, Wachs, Silikonöl, Nikotinrückstände u.v.m. Glas-Cleaner eignet sich ideal zur Vorbereitung von Oberflächen für das Bekleben mit Folien.

auf Alkoholbasis WINTER

### Gebindegröße

10 l  
25 l

### Artikel

b22010  
b22025

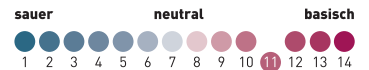

### Glasreiniger Profi mit Alkohol

Glasreiniger Alkoholbasis ist ein alkoholhaltiger Reiniger zum streifenfreien Reinigen von glatten Oberflächen. Trocknet schnell streifen- und rückstandsfrei.

auf Alkoholbasis SOMMER + WINTER

### Gebindegröße

0,5 l mit Sprüher  
3 l mit Sprüher  
10 l

### Artikel

b2110005  
b211003  
b211010

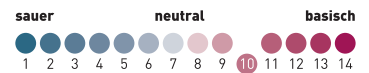

GITTERTUCH  
CARBONTUCH



**Unsere Empfehlung**



**Passt perfekt zusammen:**  
Schritt 1: Vorreinigung Gittertuch  
Schritt 2: Finish Carbontuch



### Lederpflege

Lederpflege pflegt alle Glattleder im Automobil. Mit seinen UV-Filtern schützt Lederpflege die Oberflächen vor dem Ausbleichen und das Leder erhält eine geschmeidige Oberfläche. Lederpflege schützt vor erneuter Verschmutzung und sorgt für eine leichtere Reinigung bei Abfärbungen von Textilien.

### Gebindegröße

1 l

### Artikel

b28001

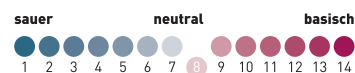

### Plasto King - Innenbereich

Interieurveredelung für Gummi- und Kunststoffe (mit Silikon)  
Eignet sich zur Pflege von Leder, Kunstleder, Plastik, Vinyl und Kunststoffteilen.  
Pneus und andere Gummiteile sowie der gesamte Motorraum erhalten durch Plasto King einen neuen, dauerhaften Glanz.  
Plasto King ist wasserabweisend und hat eine antistatische Wirkung.  
Interieur: Plasto King mit fusselfreiem Lappen gleichmässig verteilen.  
Motorraum: Nach der Motorenwäsche den gesamten Motorraum einsprühen und trocknen lassen. Wichtig! Frostempfindlich. Gut schütteln.

### Gebindegröße

10 l

### Artikel

b27010

**perfekt für Innen**



### Kunststoff- und Gummipflege HIMBEERE

Die Langzeitpflege mit Tiefenwirkung. Pflegt und schützt alle Oberflächen aus Kunststoff, Gummi und Vinyl. Problemlösung gegen Vergrauung, Flecken, Politurreste, usw.

### Gebindegröße

10 l  
25 l

### Artikel

b24010  
b24025

**mit Silikon  
für den Außenbereich sowie Reifen**



### Reifenpflege

Die Langzeitpflege mit Tiefenwirkung. Pflegt und schützt alle Oberflächen aus Kunststoff, Gummi und Vinyl. Problemlösung gegen Vergrauung, Flecken, Politurreste, usw.

### Gebindegröße

500 ml  
10 l

### Artikel

b250005  
b25010

**mit Silikon  
für den Innen- sowie Außenbereich**



### Insektenentferner

Befreit Glas, Lack, Chrom und Kunststoff schnell und mühelos von Insekten. Spezialreiniger, der durch sein hervorragendes Kriechvermögen selbst angetrocknete Insektenverschmutzungen mühelos aufweicht ohne die Oberflächen anzugreifen. Die Rückstände werden schnell und schonend beseitigt. Lösemittelfrei.

### Gebindegröße

25 l

### Artikel

b30025

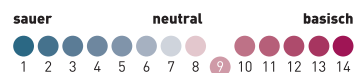

### Vorreiniger NTA-frei

Hochwirksamer, umweltverträglicher Vorreiniger. Der Reiniger ist selbstentemulgierend und NTA-frei. Der Vorreiniger besitzt ein ausgezeichnetes Fett-, Öl-, Ruß- und Schmutzlösevermögen. Dient zur Reinigung von Werkstattböden, Werkzeugen, Motoren, Motorräumen, Getrieben, Fahrzeugaufbauten, Chassis, Karosserien, Maschinen, Tanks usw.

### Gebindegröße

27 kg

### Artikel

b32027

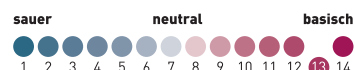

### Vorreiniger / Insektenreiniger gelb

Der lackschonende Reiniger entfernt festhaftende Insektenverschmutzungen. Er eignet sich als Vorreiniger bei der maschinellen Fahrzeugwäsche und entfernt u.a. Öl, Fett und Ruß.

### Gebindegröße

10 l

25 l

### Artikel

b31010

b31025

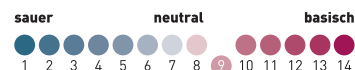

### Lotus-Glanzreiniger

Lotus-Glanzreiniger ist ein kraftvolles, mild alkalisches Konzentrat mit sehr guter Reinigungswirkung zur Entfernung organischer Verschmutzungen, Insektenresten und Straßenschmutz von Pkw, Nutzfahrzeugen, Bussen und Kunststoffplanen.

Lotus-Glanzreiniger besitzt einen Rückglanzeffekt für alle Art an Fahrzeugen. Lotus-Glanzreiniger hat sich ebenfalls bewährt als Vorsprühreiniger in Pkw-Waschanlagen und als Caravanreiniger.

### Gebindegröße

10 l

25 l

### Artikel

b72010

b72025

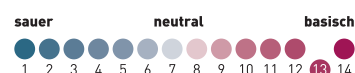

### Motorreiniger alkalisch

Hochwirksamer, umweltverträglicher Hochdruck- und Hallenreiniger mit breitem Anwendungsspektrum. Die Wirkstoffe im Motorreiniger sind alkalisch und biologisch abbaubar. Für Ultrafiltrationsanlagen geeignet. Der Motorreiniger besitzt ein ausgezeichnetes Fett-, Öl-, Ruß- und Schmutzlösevermögen. Dient zur Reinigung von Werkstattböden, Werkzeugen, Motoren, Motorräumen, Getrieben, Fahrzeugaufbauten, Chassis, Karosserien, Maschinen, Tanks usw.

### Gebindegröße

25 l

### Artikel

b34025

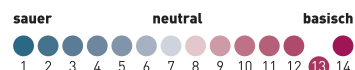

### Motorraumversiegelung & Plastikpflege

Pflegt und schützt die Oberflächen aus Kunststoff- Gummi und Vinyl. Sie hinterlässt einen seidenmatten Glanz und intensiviert die Farbtiefe. Motorraumversiegelung & Plastikpflege frischt verblasste, verwitterte und spröde Kunststoffe und Gummiteile wieder auf. Er bietet Langzeitschutz vor UV-Strahlen, Neuverschmutzungen, Verblasen, Verspröden und Verwittern. Motorraumversiegelung & Plastikpflege wirkt staub- und schmutzabweisend sowie antistatisch. Einsatzgebiete: Armaturen, Koffer, Taschen, Schuhe, Fensterrahmen, Türen, Regale, Trennwände, Gartenmöbel, Sitze und Verkleidungen in Fahrzeugen, Flugzeugen, Booten u.v.m.

### Gebindegröße

10 l

### Artikel

b36010





### LM Felgenreiniger X mit Farbumschlag

Der LM Felgenreiniger X entfernt schnell und einfach typische Verschmutzungen durch Bremsstaub und Straßenschmutz von allen Stahl- und Leichtmetallfelgen. Seine regelmäßige Anwendung beugt der Entstehung hartnäckiger Verschmutzungen vor. Seine säurefreie Rezeptur ist besonders schonend und materialverträglich gegenüber allen Kunststoff-, Lack- und Metallteilen.

**säurefrei, pH-neutral**

#### Gebindegröße

10 l

#### Artikel

b40010

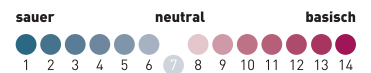

### Felgenreiniger B7

**Unsere Empfehlung**

Selbsttätig wirkendes alkalisches Reinigungskonzentrat. Felgenreiniger B7 entfernt mühelos selbst hartnäckigste Ablagerungen wie eingebrannten Bremsstaub, Oxidationsbeläge, Ölrückstände, Gummiabrieb, Straßenschmutz etc. Dient ebenso zur Reinigung von Waschhallen, Werkstätten, Badehäusern, Ausstellungshallen etc.

#### Gebindegröße

10 l  
25 l

#### Artikel

b46010  
b46025



### Felgenreiniger stark alkalisch

Selbsttätig wirkendes alkalisches Reinigungskonzentrat. Felgenreiniger stark alkalisch entfernt mühelos selbst hartnäckigste Ablagerungen wie eingebrannten Bremsstaub, Oxidationsbeläge, Ölrückstände, Gummiabrieb, Straßenschmutz etc. Dient ebenso zur Reinigung von Waschhallen, Werkstätten, Badehäusern, Ausstellungshallen etc.

**hochkonzentriert**

#### Gebindegröße

10 l  
25 l

#### Artikel

b44010  
b44025

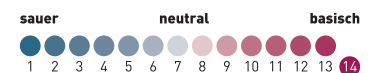

### Felgenreiniger

Felgenreiniger ist ein selbsttätig wirkendes saures Reinigungskonzentrat. Felgenreiniger entfernt mühelos selbst hartnäckigste Ablagerungen wie eingebrannten Bremsstaub, Oxidationsbeläge, Ölrückstände, Gummiabrieb, Straßenschmutz, Kalk, Mörtel etc. Dient ebenso zur Reinigung von Waschhallen, Werkstätten, Badehäusern, Sanitärräumen, Ausstellungshallen, etc.

#### Gebindegröße

10 l  
25 l

#### Artikel

b54010  
b54025

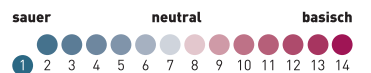

### Flugrostentferner

Der Flugrostentferner ist ein spezielles Reinigungsmittel zur Entfernung von Flugrost und Industriestaub von lackierten Oberflächen. Er wirkt selbsttätig und greift den Lack, Glas, Gummi, Kunststoff usw. nicht an.

#### Gebindegröße

11 kg

#### Artikel

b52011

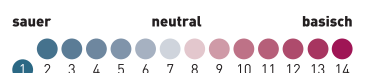



# FELGENREINIGUNGSANLAGEN

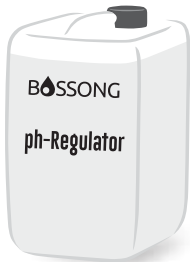

## ph-Regulator

pH-Regulator ist ein flüssiger hochkonzentrierter Wasseraufbereitungs-inhibitor und hebt den pH-Wert an. pH-Regulator wird in Wasseraufbereitungsanlagen mit automatischer Korrekturereinrichtung eingesetzt. pH-Regulator wird unverdünnt über eine Dosierpumpe dem Brauchwasser zugeführt. Bitte Angaben des Herstellers beachten.

## Gebindegröße

27 kg

## Artikel

b56027

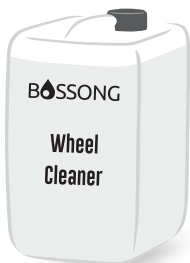
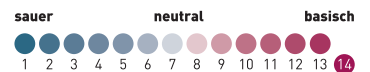

## Wheel-Cleaner

Starker Felgenreiniger speziell für Reifenwaschanlagen. Das optimale Reinigungsmittel für Leichtmetall- und Stahlfelgen.

## Gebindegröße

27 kg

## Artikel

b58027

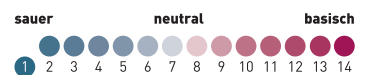

## Kalk-, Beton- und Rostlöser

Selbsttätig wirkendes, hochkonzentriertes saures Reinigungsmittel für Fliesen, Kacheln, Steinböden und Waschbetonplatten. Entfernt Kalk, Mörtel, mineralische Verunreinigungen, Industrie- und Ölverschmutzungen, Oxid- und Rußbelag usw. Dient zur Reinigung von Wasshallen, Werkstätten, Badehäusern, Sanitärräumen, Ausstellungshallen, Felgen, u. ä.

## Gebindegröße

11 kg  
27 kg

## Artikel

b50011  
b50027

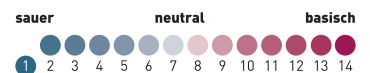

## B2000

Stein-Betonreiniger eignet sich besonders bei stark beanspruchten Fliesen mit Oberflächenschäden. Die Fliesen erhalten ohne großen Arbeitsaufwand wieder ein neuwertiges Aussehen. Nur für säurebeständige Fliesen geeignet.

mit Mandelduft

## Gebindegröße

10 l  
25 l

## Artikel

b59010  
b59025

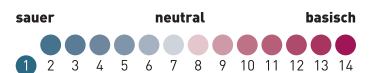



# WASCHANLAGEN

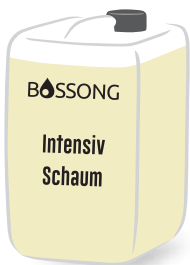

## Intensiv-Schaum

Der hochkonzentrierte Intensiv-Schaum erzeugt ein hervorragendes Schaumbild und zeichnet sich durch sein hohes Schmutzlösevermögen aus. Der fruchtig frische Duft verbreitet einen angenehmen frischen Geruch. Weiterhin wird die Selbstreinigung des Waschmaterials unterstützt und erhöht somit die Standzeit der Bürsten.

**Lackschonend – hochkonzentriert – sehr wirtschaftlich**

**Anwendung in SB-Waschplatzanlagen**

### Gebindegröße

25 l

### Artikel

b61025

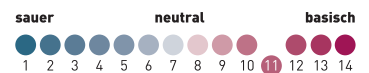

## Glanzrockner B Flüssigleder

Glanzrockner B ist die Abschlussbehandlung nach der Autowäsche. Es ist kein Abledern und Abtrocknen notwendig. Das Fahrzeug trocknet ohne Kalkflecken auf Lack oder Scheiben perfekt glänzend ab.

**Mit unserer Dosieranlage einsetzbar**

### Gebindegröße

10 l

### Artikel

b60010

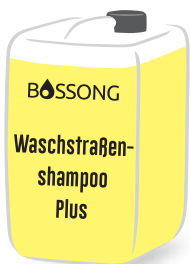

## Waschstraßenshampoo Plus

Waschstraßenshampoo Plus ist ein speziell für Portalanlagen und Waschstraßen entwickeltes Bürstenshampoo.

Waschstraßenshampoo Plus wurde auf die Bedürfnisse von Autowaschanlagen mit Wasseraufbereitungsanlagen zugeschnitten, so dass immer eine gute Trocknung gewährleistet wird und keine Geruchsprobleme im Sommer entstehen.

### Gebindegröße

25 l

### Artikel

b62025

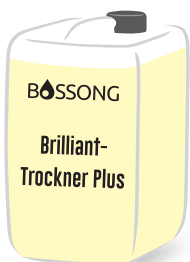
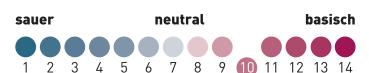

## Brilliant-Trockner Plus

Der Brilliant-Trockner Plus ist eine umweltbewusste mineralölfreie und silikonfreie Trockenhilfe. Er ist geeignet für alle Autowaschanlagen und lässt den Wasserfilm auf Fahrzeugoberflächen schnell und großflächig aufreißen. Dadurch werden optimale Trocknungsergebnisse und perfekter Glanz erzielt.

### Gebindegröße

25 l

### Artikel

b64025

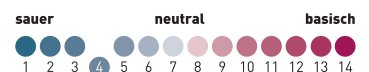



### Autoshampoo

Ein hochkonzentriertes Autoshampoo für die manuelle Fahrzeugwäsche mit starker Schmutzlösekraft. Entfernt gründlich und schonend Straßenschmutz, Kraftstoffflecken, Öl, Fett und Insekten. Umweltfreundlich und mit mildem Orangenduft. Geeignet für alle Fahrzeuglacke. Sparsam im Verbrauch und greift weder Gummi oder Kunststoff noch Vinyl, Chrom und Aluminium an.

- für Handwäsche
- Schaumprüher

### Gebindegröße

10 l  
25 l

### Artikel

b74010  
b74025

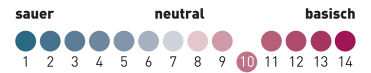

### Autoshampoo Lotus

Autoshampoo Lotus entfernt gründlich und schonend Straßenschmutz, Kraftstoffflecken, Öl, Fett, Insekten etc. Ist sicher für Lack, Gummi, Kunststoffe, Vinylpächer, Chrom und Aufkleber. Ist ausgerüstet mit pflegenden Substanzen mit Abperleffekt.

Autoshampoo Lotus wird für die manuelle und maschinelle Reinigung an Fahrzeugen aller Art eingesetzt und hinterlässt einen wasser- und schmutzabweisenden Film, welcher langfristig wirksam bleibt. Mit Glanzeffekt.

hochkonzentriert mit Abperleffekt

### Gebindegröße

10 l

### Artikel

b70010

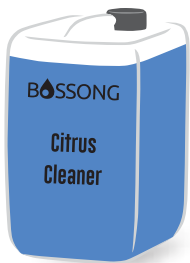
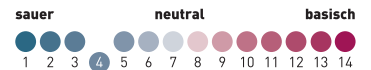

### Citrus Cleaner

Frischer Citrusreiniger. Enthält keine giftigen Substanzen. Citrus Cleaner entfernt Fett-, Öl- und Wachsflächen, Klebstoffreste, Bohnerwachs, Lippenstift, Teer, Unterbodenschutz, Hohlraumkonservierung von verschiedenen Untergründen wie z. B. Polstern, Seitenverkleidungen, Bodenbelägen aus Stoff und Kunststoff, lackierten Flächen und von Scheiben.

### Gebindegröße

1 l  
10 l

### Artikel

b90001  
b90010



### Fleckenwasser

Fleckenwasser hat ein hervorragendes Lösungsvermögen bei mineralischen, tierischen und pflanzlichen Ölen und Fetten. Fleckenwasser wird zur problemlosen Entfettung von Werkzeugen, Maschinenteilen, Metallen und vielen Kunststoffen verwendet. Tri-Ersatz ist auch hervorragend für Ultraschall-Geräte geeignet.

### Gebindegröße

10 l

### Artikel

b94010



### Teerentferner

Teerentferner löst Teer, Bitumen und Wachs von Fahrzeuglacken. Auch Klebstoffreste und Gummirückstände werden mühelos entfernt.

### Gebindegröße

10 l

### Artikel

B88



### Multi-Entferner

Das Spezialprodukt zur schnellen Entfernung von Klebstoffen (z.B. Aufkleberrückstände), Gummi, Baumharz, Farbnebel, Tintenflecke, Öle, Fette, Teer etc. von lösemittelbeständigen Untergründen wie Lacke, Glas, Keramik, Metall etc. Dampft schnell und rückstandsfrei ab.

### Gebindegröße

1 l  
10 l

### Artikel

b98001  
b98010

# KERAMIK SPRÜHVERSIEGELUNG

## ➤ Abperleffekt

Die Keramik Sprühversiegelung ist eine einfache und schnelle Lackversiegelung.

Standzeit bis zu sechs Monate.



**Gebindegröße**

500 ml  
10 l  
5 l

**Artikel**

b860005  
b86010  
b86005

# Blubba BOX



### Hologramm Kontrollspray – Entfetter

– Entfetter für Keramik  
– Grundierung für Keramik

**Gebindegröße**

500 ml  
6 l  
10 l

**Artikel**

b760005  
b76006  
b76010



### Finish Shine **Anti-Kalk**

Finish Shine ist das ideale Produkt für die schnelle optische Aufbereitung von Neu- und Gebrauchtwagen. Es ist besonders geeignet für die schnelle Reinigung leicht verschmutzter Fahrzeuge, zur Entfernung von Fingerabdrücken auf Ausstellungsfahrzeugen oder für eine Blitzversiegelung nach der Fahrzeugwäsche. Kalkflecken werden schnell, einfach und rückstandsfrei entfernt. Finish Shine kann auch auf nassen Oberflächen angewendet werden. Der Lack wird in einem Arbeitsgang gereinigt und versiegelt. Finish Shine kann angewendet werden auf lackierten Oberflächen, Kunststoffen, Glas, Chrom, Aluminium usw.

**Gebindegröße**

10 l

**Artikel**

b82010

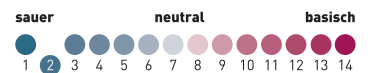

### High End Shine **mit angenehmen Duft**

High End Shine ist das ideale Produkt für die schnelle optische Aufbereitung von Neu- und Gebrauchtwagen. Es ist besonders geeignet für die schnelle Reinigung leicht verschmutzter Fahrzeuge, zur Entfernung von Fingerabdrücken auf Ausstellungsfahrzeugen oder für eine Blitzversiegelung nach der Fahrzeugwäsche. High End Shine kann auch auf nassen Oberflächen angewendet werden. Der Lack wird in einem Arbeitsgang gereinigt und versiegelt. High End Shine kann angewendet werden auf allen lackierten Oberflächen, Kunststoffen, Glas, Chrom, Aluminium usw.

**Gebindegröße**

10 l

**Artikel**

b84010

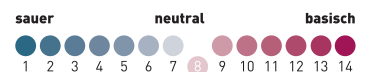



### 3M Trizact Hookit Feinschleifscheiben

**Körnung** 3000  
**Artikel** 50415



### 3M Trizact Hookit Feinschleifscheiben

**Körnung** 6000  
**Artikel** 51131



### 3M Trizact Hookit Schaumstoff-Schleifscheibe

**Körnung** 8000  
**Artikel** 30804



### 3M Perfekt-IT III Extra Fine Schleifpaste

- einfach und sicher zu verarbeitende Schleifpaste
- geeignet für alle konventionellen und kratzfesten Lacken

**Gebindegröße** 1 l  
**Artikel** 80349



### 3M Perfect-It Fast Cut Plus Extreme

- besonders hohe Schleifleistung
- 20 bis 25 % weniger Materialeinsatz bei gleicher Anwendung mit der Schleifpaste PLUS/XL
- sehr hoher Glanzgrad
- entfernt Lacknebel

**Gebindegröße** 1 l  
**Artikel** 51815



### 3M Perfekt-IT III Feinschleifpaste

- feine Schleifpaste zum Aufpolieren von Schleifriefen oder feinen Kratzern

**Gebindegröße** 1 l  
**Artikel** 09375



### 3M Anti-Hologramm

- rotativ zu verarbeitende Politur
- schnelle und sichere Entfernung von Hologrammen
- geeignet für alle Klarlacke, besonders bei dunklen Lacken

**Gebindegröße** 1 l  
**Artikel** 50383



### 3M Hochglanz Maschinenpolitur

- optimale Verarbeitung mit Polierschwamm
- sorgt für abschließenden Hochglanz

**Gebindegröße** 1 l  
**Artikel** 09376

# BOSSONG Schleifpasten-Konzept

*Profiline*





### Schleifpaste B1

Schleifpaste B1 ist eine hochmoderne silikonölfreie grobe Schleifpolitur für höchste Ansprüche im Detailing. Durch den besonderen Kombinationseinsatz stark abrasiver Schleifkörper und Aluminiumoxid werden tiefe Kratzer und Lackiernebel schnell und dauerhaft entfernt. Geeignet für alle Lackarten (sowohl weiche bis kratzfeste Lacke).  
Körnung: 800 – 1.200  
Padempfehlung: ●●●●●

#### Artikel

B1

#### Schleifgrad



#### Gebinde

1000 g

#### Glanzgrad



### Schleifpaste B2

Schleifpaste B2 ist eine silikonölfreie Schleifpaste für die professionelle Lackaufbereitung von stark verwitterten Lacken, zur Beseitigung von tiefen Kratzern und effektiven Entfernung von Lackiernebeln.

Körnung: 1.000 – 2.500  
Padempfehlung: ●●●●● oder Fell

#### Artikel

B2

#### Schleifgrad



#### Gebinde

1000 g

#### Glanzgrad



### Schleifpaste B3

Schleifpaste B3 ist eine silikonölfreie Politur für die dauerhafte Entfernung von feinen Kratzern, Schleiern und Hologrammen. Erzeugt einen brillanten Tiefenglanz bei dunklen Lacken und ähnlichen Farbtönen.

Körnung: 2.000 – 3.500  
Padempfehlung: ●○

#### Artikel

B3

#### Schleifgrad



#### Gebinde

1000 g

#### Glanzgrad



#### Versiegelung



### Schleifpaste B4

Schleifpaste B4 ist eine One-Step Politur für gut erhaltene und leicht verwitterte Lacke. Löst Insektenreste, Flugrost, Teer, rußige/ölige Verschmutzungen und entfernt leichte Waschanlagenkratzer. Schleifpaste B4 reinigt und versiegelt in einem Arbeitsgang.

Körnung: 1.500 – 2.500  
Padempfehlung: ●●●○

#### Artikel

B4

#### Schleifgrad



#### Gebinde

1000 g

#### Glanzgrad



#### Versiegelung



### Polymerversiegelung B12M

Mit unserer Polymerversiegelung B12M mit chocolate-Flavor wird der Fahrzeuglack langanhaltend geschützt und hinterlässt einen intensiven Glanz. Durch den Einsatz von hochwertigem **Carnaubawachs** glänzt der Lack auch noch nach Monaten wie neu. Standzeit bis zu 12 Monaten.

Padempfehlung: ●○

#### Artikel

B12M

#### Glanzgrad



#### Gebinde

1000 g

#### Versiegelung



### Scheibenversiegelung

Unsere Nano Scheibenversiegelung, auf Basis der chemischen Nanotechnologie.

Auf Glas erzeugt unsere Nano Scheibenversiegelung ein sehr gutes Abperlverhalten mit enormer Sichtverbesserung bei Regen und Schnee. Standzeit bis zu 6 Monaten.

#### Gebindegröße

1 l

#### Artikel

H5

Aus eigener  
Entwicklung

# BOSSONG Polierschwamm-Konzept

Unsere Vorteile: extra stabil, extra hitzebeständig und mit System

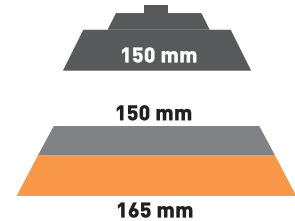
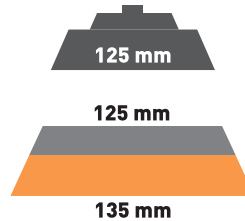
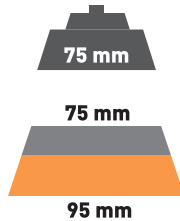
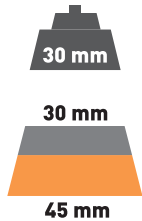

## Polierschwamm 7



**Artikel**  
7035  
7075  
7125  
7150

**Klettaufnahme**  
ø 30 mm  
ø 75 mm  
ø 125 mm  
ø 150 mm

**Polierfläche**  
ø 45 mm  
ø 95 mm  
ø 135 mm  
ø 165 mm

**Struktur**  
abgerundet

## Polierschwamm 6 One Step



**Artikel**  
6035 Wü  
6075 Wü  
6125 Wü  
6150 Wü

**Klettaufnahme**  
ø 30 mm  
ø 75 mm  
ø 125 mm  
ø 150 mm

**Polierfläche**  
ø 45 mm  
ø 95 mm  
ø 135 mm  
ø 165 mm

**Struktur**  
Politurschwamm  
Würfel

## Polierschwamm 5



**Artikel**  
5035  
5075  
5125 ML 2cm  
5150 ML 2cm  
5150 ML 3cm  
5150 OL

**Klettaufnahme**  
ø 30 mm  
ø 75 mm  
ø 125 mm  
ø 150 mm

**Polierfläche**  
ø 45 mm  
ø 95 mm  
ø 95 mm  
ø 135 mm  
ø 165 mm

**Struktur**  
R-Form

## Polierschwamm 4



**Artikel**  
4035  
4075  
4125  
4150

**Klettaufnahme**  
ø 30 mm  
ø 75 mm  
ø 125 mm  
ø 150 mm

**Polierfläche**  
ø 45 mm  
ø 95 mm  
ø 135 mm  
ø 165 mm

**Struktur**  
abgerundet

## Polierschwamm 3



**Artikel**  
3035  
3075  
3125, 3125X  
3150, 3150X

**Klettaufnahme**  
ø 30 mm  
ø 75 mm  
ø 125 mm  
ø 150 mm

**Polierfläche**  
ø 45 mm  
ø 95 mm  
ø 135 mm  
ø 165 mm

**Struktur**  
Glatt Spitz

## Polierschwamm 2



**Artikel**  
2035  
2075  
2125, 2125X  
2150, 2150X

**Klettaufnahme**  
ø 30 mm  
ø 75 mm  
ø 125 mm  
ø 150 mm

**Polierfläche**  
ø 45 mm  
ø 95 mm  
ø 135 mm  
ø 165 mm

**Struktur**  
Glatt Spitz

## Polierschwamm 1



**Artikel**  
1125  
1150

**Klettaufnahme**  
ø 125 mm  
ø 150 mm

**Polierfläche**  
ø 135 mm  
ø 165 mm

**Struktur**  
Spitz

Finishing

Polishing

Cutting

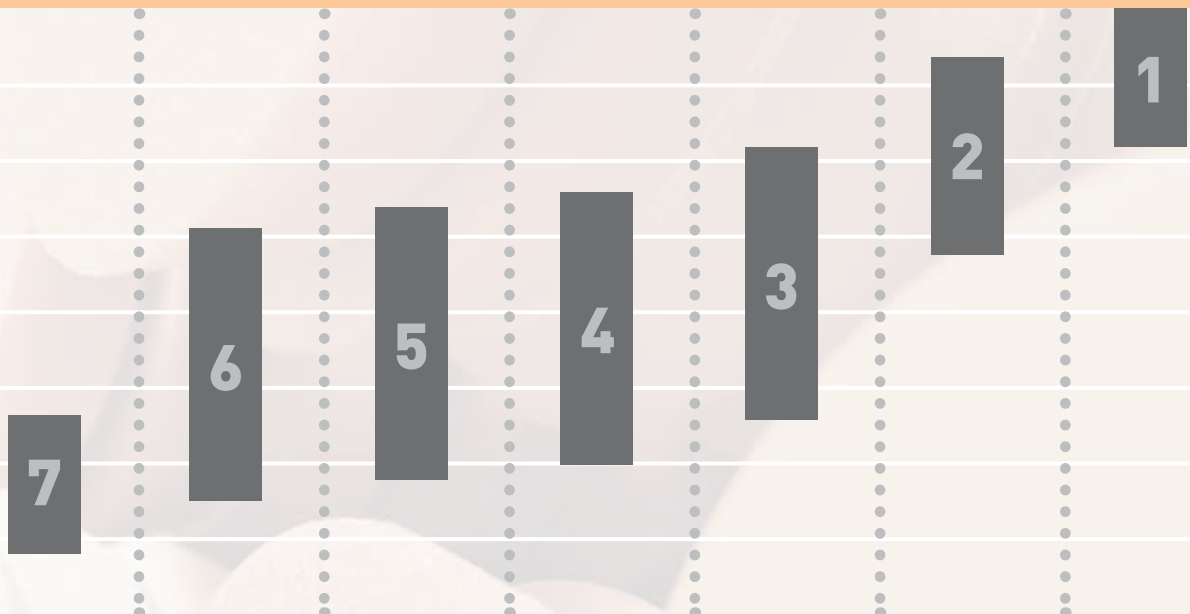



# POLIERSCHWÄMME

## Microfaserpad 9



**Artikel**  
9035  
9075  
9125  
9150

**Klettaufnahme**  
ø 35 mm  
ø 75 mm  
ø 125 mm  
ø 150 mm

**Polierfläche**  
ø 45 mm  
ø 80 mm  
ø 133 mm  
ø 155 mm

**Struktur**  
Microfaser

## Polierfell 8



**Artikel**  
8035  
8075  
8125  
8150

**Klettaufnahme**  
ø 35 mm  
ø 75 mm  
ø 125 mm  
ø 150 mm

**Polierfläche**  
ø 40 mm  
ø 85 mm  
ø 135 mm  
ø 160 mm

**Struktur**  
Fell

## Polierschwamm 6



**Artikel**  
6150 ML 3cm  
6150 OL 3cm

**Klettaufnahme**  
ø 150 mm

**Polierfläche**  
ø 160 mm

**Struktur**  
GLATT abgerundet  
UFO abgerundet

## Polierschwamm 3



**Artikel**  
3150 OL  
3150 GEW

**Klettaufnahme**  
ø 150 mm

**Polierfläche**  
ø 160 mm

**Struktur**  
GEWAFFELT  
GLATT abgerundet

## Polierschwamm 2



**Artikel**  
2150 OL  
2150 GEW

**Klettaufnahme**  
ø 150 mm

**Polierfläche**  
ø 160 mm

**Struktur**  
GEWAFFELT  
GLATT abgerundet

## Polierschwamm 1

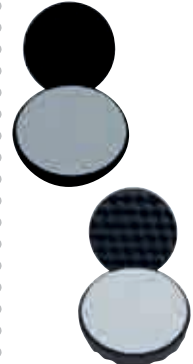

**Artikel**  
1150 OL  
1150 GEW

**Klettaufnahme**  
ø 150 mm

**Polierfläche**  
ø 160 mm

**Struktur**  
GEWAFFELT  
GLATT abgerundet

Finishing

Polishing

Cutting

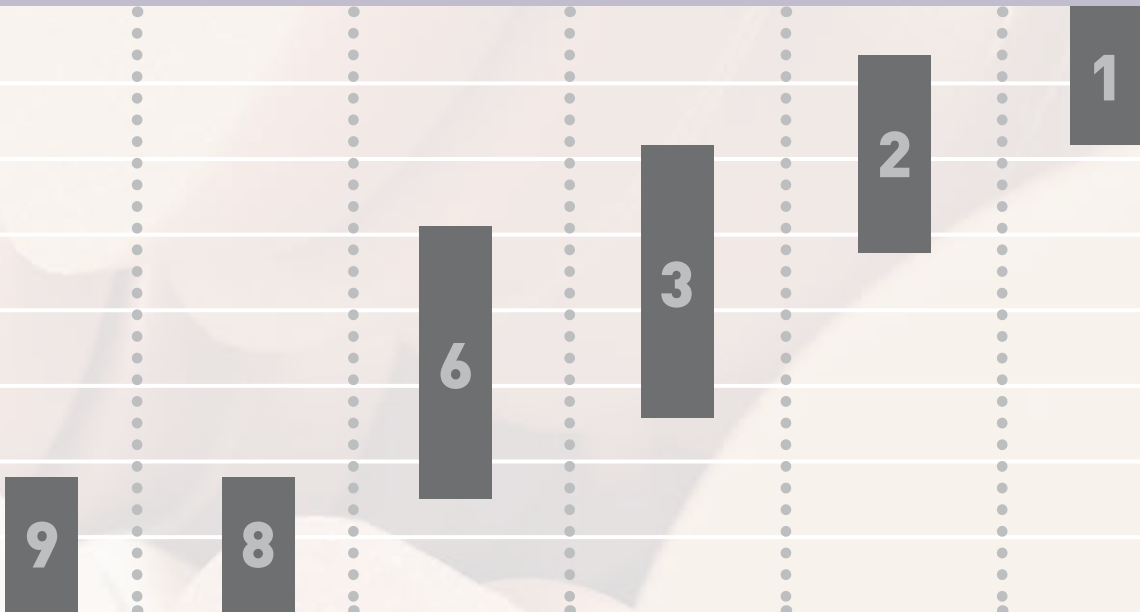

# BOSSONG

# KERAMIK

# LINE

# PROFI

# BESCHICHTUNG

## LACKVEREDELUNG

**Unser Bestreben ist es, Ihnen noch mehr Freude an Ihrem Fahrzeug zu vermitteln.**

**Durch unsere neue und einzigartige Lackbeschichtung, KERAMIK PROFI LINE, verlängern wir den Glanz sowie den optimalen Schutz für Ihr Fahrzeug.**

Ebensfalls geeignet für Motorräder, Wohnmobile, Boote sowie Young- und Oldtimer.

Zusätzliche Infos  
in unserer  
Broschüre  
bzw. unserem  
Anwendungsflyer



**Keramik Beschichtung Profi Line**

Artikel H9 50 ml



**Hologramm Kontrollspray, Entfetter**

- Entfetter für Ceramic  
- Grundierung für Ceramic

Artikel b76



**Microfaserpoliertuch Doubleside**

Artikel 4444 VE: ab 5 Stück 40x40 cm

#### Die Vorteile der Keramikbeschichtung

- Waschanlagenbeständig
- Schutz vor Umwelteinflüssen
- Lotus Effekt  
(einfach zu reinigen und wasserabweisend)
- Reduziert Mikrokratzer
- Temperaturbeständig bis 680°C
- Mehr Tiefe und Farbbrillanz
- Haltbarkeit von 3 bzw. 5 Jahren
- Kein zusätzliches Wachsen erforderlich
- Vereinfacht die Reinigung erheblich
- Oxidations- und Korrosionsbeständig

#### KERAMIK PROFI LINE – das Highlight im Bereich der Lackveredelung

Modernste Technologie kombiniert mit der weltweiten Erfahrung aus über 18 Jahren im Segment der professionellen Lackbeschichtung. Dies bildet die Grundlage für die Formulierung unserer keramischen Lackbeschichtung. Beständiger und härter als alle anderen Versiegelungen wie z.B. Wachse, Polymere oder Teflon. Die ausgeklügelte Kombination der Nano Technologie gepaart mit der Erfahrung aus der Polymer Technologie. Die vernetzte Schutzschicht auf der Oberfläche ist dauerhaft verbunden und lässt sich nicht einfach durch Reinigungsmittel entfernen. KERAMIK PROFI LINE – die kompromisslose Fortsetzung im Bereich der professionellen Lackveredelung.

#### Nur für die professionelle Anwendung

(Schulung und Fachwissen sind für diese Behandlung unerlässlich)

# GITTERTUCH

Aus eigener  
Entwicklung



Artikel 2222

## Unser Alleskönner

für Glas, Spiegel, Interieur, Exterieur  
In den Farben: blau, anthrazit, grün  
40x40 cm



Farben



### Gittertuch – unser Alleskönner

Das Mikrofaserpoliertuch Profi eignet sich hervorragend zum Reinigen und Polieren von Lackoberflächen als auch für den Innenraum. Besonders gut geeignet zum Abtragen von Ceramic 9h. Farben blau, grün, anthrazit

Artikel 2222 40x40 cm



Farben



### Mikrofasergittertuch Profi

Das Mikrofaserpoliertuch Profi eignet sich hervorragend zum Reinigen und Polieren von Lackoberflächen als auch für den Innenraum.

Artikel 3333 VE: 5 Stück 60x55 cm



Farben



### Microfaserpoliertuch Doubleside

Das Mikrofaserpoliertuch doubleside eignet sich hervorragend zum reinigen und abpolieren der Lackoberflächen. Ideal auch für den Fahrzeuginnenraum. Zweiseitiges Mikrofaserpoliertuch ohne Rand

Artikel 4444 VE: ab 5 Stück 40x40 cm



Farben



### MF-Hochleistungstuch „Premier“

Materialzusammensetzung  
80% Polyester / 20% Polyamide  
Gewicht: ca. 310 g/qm  
Größe: ca. 40 x 40 cm

Artikel 5555

IMMER  
DIE  
BESTE  
WAHL

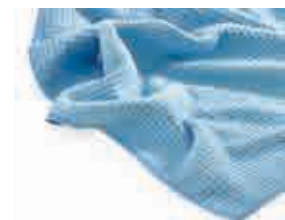

Farben



### Waffeltuch blau / Glastuch

80% Polyester / 20% Polyamide  
Gewicht: ca. 310 g/qm  
Größe: ca. 50 x 70 cm

Artikel 6666

# MICROFASER

Unsere  
Dauer-  
brenner



**Profi Microfasertücher**  
für die perfekte Reinigung  
Interieur, Exterieur



Farben



## Picco-Koi-Glastuch

Die Picco-Koi-Tücher aus Mikrofaser mit sehr hoher Wasser- und Schmutzaufnahme reinigen und trocknen streifenfrei. Bis zu 8-fach höhere Wasseraufnahme als handelsübliche Tücher. Mit Reinigungsmittel verwendbar.

Artikel 7777 VE: 3 Stück 60x45 cm



Farben



## Carbonfaser Glastuch

Fleckenloser Glanz schnellste und höchste Polierwirkung ohne Schlieren und Kratzer  
maschinenwaschbar, langlebig, vernähter Außenrand

Artikel 1111 VE: 5 Stück 60x80 cm



Farben



## Microfasertuch Profi Poliertuch ohne Rand, grau

40 x 40 cm, ultraschallgeschnitten, 500 g/qm reinigt und poliert alles an und in Ihrem Auto verbessert den Werterhalt für Ihr Auto silikonfrei

Artikel 8888

**TROCKNEN  
REINIGEN  
POLIEREN  
OHNE  
SCHLIEREN**

**FÜR DEN  
INNEN-  
SOWIE  
AUSSEN-  
BEREICH**



Farben



## Trockenstar 1200GSM

Das stärkste Trockentuch aktuell auf dem Markt. Es lassen sich problemlos 2-3 Fahrzeuge ohne auswringen abtrocknen.  
Ein randloses Trockentuch der neusten Generation. Farbe Mintgrün oder Anthrazit.

Artikel 9999 VE: 1 Stück 60x80 cm

# Blubba BOX

## # CARWASH



Professionelle AutopflegeBOX

# InnenBOX und AußenBOX

Perfekt zusammengestellt für die Pflege Ihres Fahrzeuges. Für den Innenraum und das Interieur, als auch den Außenbereich wie Lack und Felgen erhalten Sie die fertige BOX.

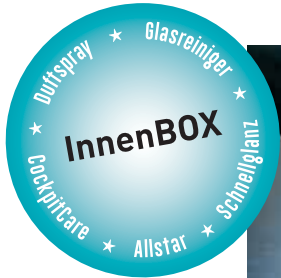

## GANZ NEUE MÖGLICHKEITEN!

Oder ganz nach Ihrem Bedarf kann die BOX individuell mit genau den Produkten die Sie benötigen bestückt werden.

## KANN MAN SICH SCHENKEN

Prima geeignet für Ihre Kunden oder Mitarbeiter. Bei einem Event. Denkt doch auch mal an Geburtstag, Weihnachten oder Mutter/Vatertag. Oder einfach mal an sich selbst.

Machen Sie es individuell mit Ihrem eigenen Logo! Mit einem großen A5 Aufkleber auf der BOX.





### Glasreiniger -streifenfrei-

Unser universeller Glasreiniger -streifenfrei- eignet sich zur Reinigung von glatten Oberflächen. Der Glasreiniger entfernt zuverlässig Verschmutzungen aller Art aus der Umwelt auf Glas, lackierten Oberflächen, Kunststoffen, Chrom oder auch Nikotinrückstände im Fahrzeuginnenraum.

**Inhalt** **Artikel**

0,5 l  
6 l  
10 l

b22

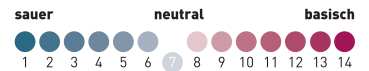

### Plasto King -Kunststoffpflegemilch-

Cockpit Care Kunststoffpflegemilch ist für die intensive Farbauffrischung aller Kunststoffteile wie Armaturenbrett, Innenverkleidung geeignet. Das Produkt eignet sich ebenfalls für die Anwendung auf Holz und Leder. Durch eine spezielle Langzeitformel mit integrierten UV-Schutz sehen die behandelnden Oberflächen auch noch nach Monaten gepflegt aus. Spezielle Wirkstoffe sorgen dafür, dass üble Gerüche neutralisiert werden und ein angenehm fruchtig, frischer Duft im Fahrzeug bleibt.

**Inhalt** **Artikel**

0,5 l  
6 l  
10 l

b27

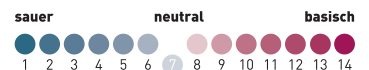

### Kingstar -Interieur-

Kingstar -Interieur- ist ein schaumregulierter Spezialreiniger für den Einsatz im Bereich Interieur. Der Reiniger entfernt hartnäckige Verschmutzungen auf Textilien, Leder, Kunststoff-Oberflächen und Türfalzen. Im Innenraum entsteht durch die gereinigten Flächen ein angenehmer, aufgewerteter Zustand. Die Oberflächen sind bei erneuten Verschmutzungen besser zu reinigen und es empfiehlt sich dies in regelmäßigen Abständen zu wiederholen.

**Inhalt** **Artikel**

0,5 l  
6 l  
10 l  
25 l

b11

mit Mangoduft

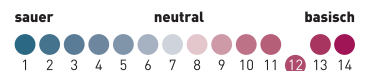

### Finish Shine

Finish Shine entfernt zuverlässig und schnell Kalkflecken von Lack, Glasscheiben und Zierleisten ohne aufwendiges Nacharbeiten. Fingerabdrücke, Staub, Polierreste und leichte Umweltverschmutzungen können ebenfalls vom Fahrzeug entfernt werden. Das Produkt ist auch zur Anwendung auf bereits polierten oder versiegelten Fahrzeugen geeignet. Der Glanzgrad wird deutlich verbessert und die Oberfläche wird durch die besondere Formulierung vor Neuverschmutzungen geschützt.

**Inhalt** **Artikel**

0,5 l  
6 l  
10 l

b82

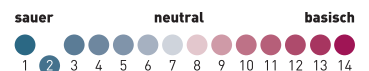

### Tropical Fruit -Duftspray-

Das Duftspray -Tropical Fruit sorgt für ein einzigartiges Dufterlebnis und hinterlässt mit Hilfe des fruchtig-frischen, tropischen Duftes einen angenehmen und langanhaltenden Duft im Fahrzeuginnenraum. Tropical Fruit kann auch in Wohnräumen, Sanitäreinrichtungen und vielen weiteren Orten verwendet werden.

**Inhalt** **Artikel**

250 ml  
6 l  
10 l

b73



### Parfüm Hugo - Geruchsvernichter

Sichere und effektive Geruchsbekämpfung von schlechten Gerüchen verursacht von: Farbe, Rauch, Brandschäden, Schwefelverbindungen, Schweiß, Abfall, Haustiere, Nahrung, etc.

**Inhalt** **Artikel**

0,5 l  
10 l

b71





### Hight End Shine -Abperleffekt-

Das Premiumprodukt Lackdetailler wurde speziell für die besonders schnelle und einfache Aufbereitung von Neu- und Gebrauchtwagen entwickelt. Der Detailler ist für alle lackierten Oberflächen, sowie Glas, Kunststoffteilen, Felgen und Chromteilen geeignet. Durch spezielle Reinigungsemulsionen werden Staub, Fingerabdrücke, Politurreste und leichte Verschmutzungen zuverlässig und schlierenfrei entfernt. Der Lackdetailler hinterlässt einen Tiefenglanz mit intensiver Farbauffrischung. Es bildet sich eine schmutzabweisende Schutzschicht, die eine sichtbare Verbesserung bei zukünftigen Reinigungen erzielt. Reinigt, pflegt und konserviert blitzschnell in einem Arbeitsgang. Ideal für Showrooms, Messen und die schnelle Aufbereitung. **Mit angenehmem frischen Kirschduft.**

**Inhalt** **Artikel**

0,5 l b84  
6 l  
10 l

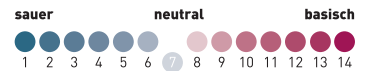

### Vorreiniger -Insektenentferner-

Der Vorreiniger -Insektenentferner ist ein schaumregulierter Spezialreiniger für den Einsatz ausschließlich im Außenbereich für die manuelle Fahrzeugaußenreinigung. Der Reiniger entfernt hartnäckige Verschmutzungen wie Öl, Fett, Insekten. Die gereinigten Oberflächen eignen sich ideal für eine weitere Behandlung und vereinfachen das Entfernen von Neuverschmutzungen.

**Inhalt** **Artikel**

0,5 l b31  
6 l  
10 l

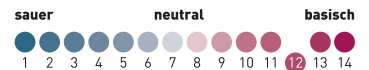

### Felgenreiniger mit Farbumschlag

Der pH-Neutrale Felgenreiniger mit Farbumschlag ist universell einsetzbar für alle lackierten Alufelgen, Stahlfelgen und Radkappen. Bremsstaub, Flugrost und anorganische Verschmutzungen werden materialschonend von der Oberfläche gelöst. Die säurefreie Rezeptur schützt die Bremsanlage vor unerwünschter Korrosion. Die besonders gut abgestimmte Viskosität vom Produkt, sorgt für eine hervorragende Anhaftung an der Felge und erzielt somit beste Ergebnisse. Der enthaltene Farbindikator zeigt die Wirksamkeit durch ein kräftiges rot an.

**Inhalt** **Artikel**

0,5 l b40  
6 l  
10 l



### Motorraumversiegelung -Motorraumpflege-

Motor-Fresh ist ein farbloses Konservierungsmittel für den Motorraum. Es pflegt Kunststoffe, Motoren, Aggregate, Schläuche, Gummidichtungen und verleiht allen Oberflächen eine neuwertige Optik. Motorraumversiegelung baut nach vollständiger Abtrocknung einen dauerelastischen und antistatischen Schutzfilm auf. Schützt vor Korrosion und vermindert durch spezielle Inhaltsstoffe die Gefahr von Marderbissen.

**Inhalt** **Artikel**

0,5 l b36  
6 l  
10 l



### Auto Shampoo -rückfettend-

Das Shampoo eignet sich ideal für die gründliche und gleichzeitig pflegende Reinigung bei der manuellen Fahrzeugwäsche. Die phosphatfreie Rezeptur reinigt materialschonend Lack, Gummi, Kunststoff, Vinyl und Glasflächen. Durch die rückfettende Eigenschaft entsteht nach der Reinigung ein sichtbarer Glanzeffekt. Die gute Hautverträglichkeit und der fruchtige, frische Duft zeichnen dieses Premiumprodukt zusätzlich aus. Für biologische Brauchwasseraufbereitungsanlagen geeignet.

**Inhalt** **Artikel**

250 ml b74  
6 l  
10 l

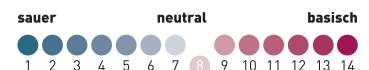

### Vollwaschmittel für alle Farben

für bis zu 500 Wäschen bei 10 l

- ultrahoch konzentriert
- schaumreguliert und phosphatfrei
- mit Enzymen
- mit frischem Duft

**Inhalt** **Artikel**

5 l b88

	leicht verschmutzt	normal verschmutzt	stark verschmutzt
weiches Wasser	20ml/kg	25ml/kg	30ml/kg
mittelhartes Wasser	25ml/kg	30ml/kg	35ml/kg
hartes Wasser	30ml/kg	35ml/kg	35ml/kg



**Lederpflege**

Unsere Lederpflege aus natürlichem Bienenwachs, pflanzlicher Vaseline und Carnaubawachs ist eine hochwertige Pflege und Imprägnierung für alle Glatt-Lederarten.

Anwendung: Die Lederpflege mit unserem Mulltupfer schichten Sie einreihen und den Überschuss mit einem Mikrofasertuch abtupfen. Gut einwirken lassen und für einen schönen Glanz nachpolieren. Natürlich auch bestens für viele andere Lederprodukte geeignet.

**BlubbaBOX** INHALT 250 g

Hergestellt für:  
BlubbaBOX  
Johannes König  
Am Lohrberg 10  
86051 Pittersching  
www.BlubbaBOX.de

**Lederpflege**

Unsere Lederpflege aus natürlichem Bienenwachs, pflanzlicher Vaseline und Carnaubawachs ist eine hochwertige Pflege und Imprägnierung für alle Glatt-Lederarten.

**Inhalt** 250 g  
**Artikel** 14016250

**Reinigungsknete**

Die „blaue“ milde und wirkungsvolle Reinigungsknete beseitigt Eisenstaubpartikel, Lackiernebel, Teer, Baumharze und Insektenreste.

**BlubbaBOX** INHALT 200 g

Hergestellt für:  
BlubbaBOX  
Johannes König  
Am Lohrberg 10  
86051 Pittersching  
www.BlubbaBOX.de

**Reinigungsknete blau**

Die „blaue“ milde und wirkungsvolle Reinigungsknete beseitigt schonend Eisenstaubpartikel, Lackiernebel, Teer, Baumharze und Insektenreste.

**Inhalt** 200 g  
**Artikel** Blau1



**Reinigungsknete**

Die „rote“ scharfe und wirkungsvolle Reinigungsknete beseitigt schonend Eisenstaubpartikel, Lackiernebel, Teer, Baumharze und Insektenreste.

**BlubbaBOX** INHALT 200 g

Hergestellt für:  
BlubbaBOX  
Johannes König  
Am Lohrberg 10  
86051 Pittersching  
www.BlubbaBOX.de

**Reinigungsknete rot**

Die „rote“ scharfe und wirkungsvolle Reinigungsknete beseitigt schonend Eisenstaubpartikel, Lackiernebel, Teer, Baumharze und Insektenreste.

**Inhalt** 200 g  
**Artikel** Rot2



**Knetenpad**

Das Knetenpad entfernt manuell oder mit einem Exzenter-Polierer schnell und zuverlässig Industrieverschmutzungen, Farbnebel, Baumharz und Insekten- bzw. Vogelkotreste von der Lackoberfläche.

**BlubbaBOX** INHALT 1 Stück

Hergestellt für:  
BlubbaBOX  
Johannes König  
Am Lohrberg 10  
86051 Pittersching  
www.BlubbaBOX.de

**Knetenpad**

Das Knetenpad entfernt manuell oder mit einem Exzenter-Polierer schnell und zuverlässig Industrieverschmutzungen, Farbnebel, Baumharz und Insekten- bzw. Vogelkotreste von der Lackoberfläche. Nach der Anwendung ist die Lackoberfläche geglättet und optimal zum Polieren vorbereitet. Abmessungen: Ø 160 mm

**Inhalt** 1 Stück  
**Artikel** P150



**Polymerversiegelung B12M**

Unsere Polymerversiegelung B12M schützt den Lack dauerhaft vor schädlichen Einflüssen. Je nach Vorarbeit kann eine Standzeit von 6-12 Monaten erreicht werden. Unsere Polymerversiegelung ist die optimale Pflege, die den Lack tiefenwirksam versiegelt und einen langanhaltenden Glanz garantiert.

**BlubbaBOX** INHALT 1 Liter

Hergestellt für:  
BlubbaBOX  
Johannes König  
Am Lohrberg 10  
86051 Pittersching  
www.BlubbaBOX.de

**Polymerversiegelung B12M**

Unsere Polymerversiegelung B12M schützt den Lack dauerhaft vor schädlichen Einflüssen. Je nach Vorarbeit kann eine Standzeit von 6-12 Monaten erreicht werden. Unsere Polymerversiegelung ist die optimale Pflege, die den Lack tiefenwirksam versiegelt und einen langanhaltenden Glanz garantiert.

**Inhalt** 1 l  
**Artikel** B12M



**Autoschwamm**

- schonend zum Autolack
- saugstark und schaumfördernd
- Abmessungen 18 x 12 x 3 cm

**Inhalt** 5 Stück  
**Artikel** 1818



### Trockenstar

Trockenstar ist das stärkste Trockentuch auf dem Markt. Mit der starken Saugkraft lassen sich problemlos mehrere Fahrzeuge abtrocknen. Es handelt sich um ein randloses Trockentuch der neuesten Generation und trocknet jedes Fahrzeug schnell und oberflächenschonend.

- maschinenwaschbar
- langlebig
- randlos
- Abmessungen: 80 x 50 cm

**Inhalt**

1 Stück

**Artikel**

9999



### Carbonfaser Glastuch

#### Fleckenloser Glanz schnellste und höchste Polierwirkung ohne Schlieren und Kratzer

Dank der großen und weichen Oberfläche sind die Mikrofasertücher perfekt zum Reinigen von Glasoberflächen. Das Carbon-Material sorgt für eine weiche, aber hochwirksame Reinigung von Glasoberflächen, durch das auch hartnäckige Verschmutzungen problemlos entfernt werden. Microfaser Reinigungstücher sind ideal zum Reinigen von Gläsern, Spiegeln, Glastischen und Autoscheiben.

**Inhalt**

1 Stück

**Artikel**

1111



### TWISTER Cleaning Gun Black Trocken Reinigungspistole

TWISTER Gun Druckluft-Reinigungspistole ist eine sehr effektive Methode um im Fahrzeuginnenraum starke Verschmutzungen zu entfernen und schwer zugängliche Bereiche zu säubern.

Einsatzgebiet: Fahrzeughimmel, Türablageflächen, Lüftungsschächte, Sitze, Sitzschienen, Schaltmanschetten, Fußmatten, Hutablagen, Verkleidungen, Kofferraum, Polster...

**Inhalt**

1 Stück

**Artikel**

T1000



### TWISTER Cleaning Gun Black Saugbecher-Reinigungspistole

TWISTER Gun Druckluft-Reinigungspistole ist eine sehr effektive Methode um im Fahrzeuginnenraum starke Verschmutzungen zu entfernen und schwer zugängliche Bereiche zu säubern.

Einsatzgebiet: Fahrzeughimmel, Türablageflächen, Lüftungsschächte, Sitze, Sitzschienen, Schaltmanschetten, Fußmatten, Hutablagen, Verkleidungen, Kofferraum, Polster...

**Inhalt**

1 Stück

**Artikel**

T2000



### Clean Air Geruchsneutralisierer

**Inhalt**

1 Stück

**Artikel**

V080



### Clean Air Klimadesinfektion

Zur hygienischen Reinigung der Klima- und Lüftungsanlage, sowie zur akuten Beseitigung unangenehmer Gerüche aus Räumen und schwer zu reinigenden Stoffen oder Flächen.

**Inhalt**

1 l

**Artikel**

V081



**Blubba BOX**

**STORE**

**KARRIERESTART?**

**Sie möchten Wiederverkäufer werden. Mit allem Drum und Dran.  
Sprechen Sie uns an.**

# HIGH GLOSS DETAILER



**Alles drin für einen glänzenden Auftritt!**

## **Blubba BOX**

Für alle Lackarten (auch Folierungen) geeignet. Besonders leichte Verarbeitung durch Quick- Wipe-Technik. Frischt Lackversiegelungen auf und verleiht einen brillanten Tiefenglanz.

### **ANWENDUNGSGEBIETE**

- Lackoberflächen
- Glasflächen
- Folierungen
- Spiegel
- Chromteile
- eloxiertes Aluminium
- glatte Kunststoffe
- hochglanz Oberflächen



# EVENT RENNSTRECKE

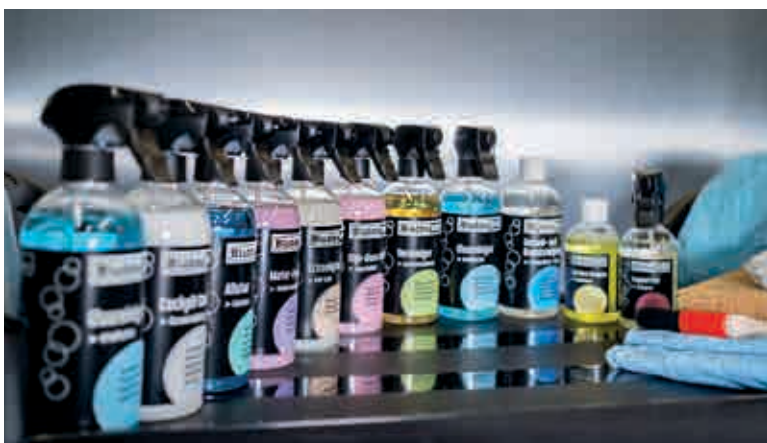

Ihr Team der BlubbaBOX ...  
aus Überzeugung und Freude!

**Blubba BOX**

[info@BlubbaBOX.de](mailto:info@BlubbaBOX.de)  
[www.BlubbaBOX.de](http://www.BlubbaBOX.de)

# ZUBEHÖR



**Felgenbürste Deluxe**

Artikel P10



**Felgenbürste weich**

Artikel W300



**Flachpinsel Deluxe kurzstielig**

Holzgriff, Kunststofffassung

25 mm: Artikel P25  
50 mm: Artikel P50



**Quadro Waschbürste**

Artikel W200



**Felgenpinsel**

25mm Artikel PP25  
50mm Artikel PP50  
60mm Artikel PP60



**Teleskopstiel**

bis auf eine Länge von 1,80 m ausziehbar.

Artikel  
2 x 120 cm T120  
1 x 140 cm T140



**Waschbürste Naturhaar**

Artikel W100





### Vikan 35 mm Wipe

- materialschonendes Abtrocknen der Fahrzeugoberfläche
- flexible Handhabung durch beweglichen Handgriff
- beidseitig nutzbar
- weiche Silikontippe

Artikel V707852



### Microfaserpad

- auftragen von Keramik
- auftragen von Pflegemitteln

Artikel B223



### Eimerdeckel

Artikel WZ10



### Applikationsschwamm

- universell nutzbar
  - zum Auftragen und Verarbeiten von Polituren, Wachsen und Kunststoffpflegemitteln
  - Abmessungen: 12x80x40 mm
- VE: 10er Pack

Artikel 90179



### Wascheimer

- Artikel WE-1 ohne Logo
- Artikel WE-2 mit Logo Bossong
- Artikel WE-3 mit Logo BlubbaBOX
- Artikel WE-4 mit Sieb



### Fleckenradierer

VE: 10er Pack

Artikel 9879

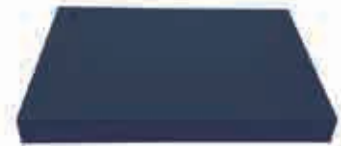

### Kniekissen

Artikel IR10231



### Scangrip Hologramm-Prüflampe

Artikel 90324



### Klebeband

- Artikel 3380.18
- Artikel 3380.25
- Artikel 3380.50



### Car Duster

Staubwedel für Neuwagen

Artikel 9048



**Lederbürste**

Artikel 90194.1



**Nitril-Schutzhandschuhe M-XL**

- aus 100 % Nitril
- puderfrei
- beidhändig
- VE: 100 Stück je Packung
- VE: 1000 Stück je Karton

Artikel 90161



**Hundehaarbürste L**

Artikel 90169



**Polsterbürste Deluxe**

Artikel 90195



**Schutzhandschuhe (Paar)**

- säurefeste Schutzhandschuhe
- Universalgröße

Artikel 90160



**Hundehaarbürste S**

Artikel 90167



**Polster- und Teppichbürste**

Artikel 90194



**Schutzbrille**

Artikel 90159



**Glashobel Scrapex Argentax**

VE: 1

Artikel P3555



**Glashobel Martor**

VE: 1

Artikel H2555



**Ersatzklingen Metall & Kunststoff**

VE: jeweils 10

Metall

Artikel 9859

Kunststoff

Artikel IN 630299



**Kunststoffklingen mit Griff**

VE: 1

Artikel in630200



### Putzpapier -extra- 3-lagig, 500 Blatt

- extrem saugfähig
- extra reißfest auch bei Nässe
- extra staub- und fusselfrei
- Vollflächenprägung
- Abmessungen: 380 x 380 mm

**Artikel 90111**



### Stützteller Soft

Passend für alle Flex-Rotationspolierer und Poliermaschinen mit M14-Gewinde

**Artikel 90328** ø 50 mm

**Artikel 90329** ø 70 mm

**Artikel 90330** ø 125 mm

**Artikel 90333** ø 150 mm



### Auto-Fenstertuch Synth.

streifenfreies Abledern, hohe Saugfähigkeit  
Abmessungen: 540 x 440 mm

**Artikel ca9039**



### Folienradierer luftgekühlt

Entfernt Vinyl, Klebstoffreste, reflektierende Folien, Aufkleber, Zierstreifen und doppelseitiges Klebeband von Acryllacken auf Metalloberflächen, blanken Metallen, Holz und Aluminium.

**Artikel 90239.1**



### Einweg Microfasertücher auf Rolle

75 Stück, 30 x 30

**Artikel M10750**



### Folienradierer

- schnell und zuverlässig
- entfernt Aufkleber, Folierungen und Klebstoffreste
- geeignet für Bohrmaschinen
- ø 88 cm inkl. Aufnahme

**Artikel 90239**



### Stahlwolle extra fein

- schnell & effektiv
- extra fein
- entfernt Rußhaftungen von Auspuffendrohren
- entfernt Flugrost auf Glas

**Artikel 90071**



### Schwarz -matt-

universell einsetzbar, haftet auf Metall, Holz, Beton, Polyester, auf lackiertem oder grundiertem Untergrund, witterungsbeständig  
VE: 400 ml

**Artikel 60134**



### Mittelgrau & Dunkelgrau

Ein Kofferraumspray mit hoher Deckkraft für beanspruchte Oberflächen wie Kunststoffverkleidungen und Teppichen. VE: 400 ml

mittelgrau DB129: **Artikel 60253**

dunkelgrau DB167: **Artikel 60254**



7 - 14 PH

**Kwazar Drucksprüher, 2 l**  
Schaumsprüher, Alkalisch

Artikel in300190



7 - 14 PH

**Kwazar Sprühkopf**  
ohne Behälter, Alkalisch

Artikel in300191



7 - 14 PH

**Kwazar Drucksprüher, 6 l**  
Alkalisch

Artikel in300195



1 - 7 PH

**Kwazar Drucksprüher, 1,5 l**  
Säure

Artikel in300120



1 - 7 PH

**Kwazar Sprühkopf**  
ohne Behälter, Säure

Artikel in300121



**Kwazar Drucksprüher, 1,5 l**  
360 Grad

Artikel in300150



**Kwazar Drucksprüher, 360 Grad**  
ohne Behälter, Alkalisch

Artikel in300151



**Kwazar Drucksprüher, 2 l**  
Schaumsprüher

Artikel in300170



**Abfüllhahn**

10 Liter Artikel 9025  
25 Liter Artikel 9026  
60 Liter Artikel 9027



1 - 7 PH

**Kwazar Drucksprüher, 6 l**  
Säure

Artikel in300125



### Vorsprüheinheit -alkalienbeständig-

### Vorsprüheinheit -säurebeständig-

Die Dosiereinrichtung der Zukunft!

Mischen Sie das chemische Produkt anhand eines Venturi-Injektors mit Wasser. Wird an die Wasserzufuhr angeschlossen und verdünnt ein Reinigungsmittel automatisch mit Wasser. Kein Strom notwendig. Speziell entworfen, um alkalische Reiniger (u.a. Felgenreiniger, Vorreiniger...) aufzusprühen. Mit Flachstrahlssprühkopf und Lanze aus PVC.

Schnellkupplung zwischen Pistole und Schlauch, um die Lanze schnell und einfach abzukoppeln. Schlauch erster Qualität, mit Polyesterfaser verstärkt.

### Set beinhaltet

- 1x Dosiereinheit
- 1x Wandbefestigung
- 1x Lanze 60 cm
- 1x 15 m Schlauch

### Artikel

- 90156  
(alkalienbeständig)
- 90157  
(säurebeständig)

(Andere Schlauchlängen sind lieferbar)



### Ozongenerator 7000 mgh

mit 3h-Zeitschaltuhr

Artikel 9962

### Dosieranlage

Die Werkstattreinigung ist besonders wirtschaftlich und umweltfreundlich durch den Einsatz unserer Dosieranlage!

Vorteile:

- Zeit- und Kostenersparnis
- manuelles Vormischen entfällt
- zuverlässig und beständig
- ein breites Band an Verdünnungsverhältnissen

### Artikel

- dos9968 Typ Promax 4 / 1-Produkt / Flaschenabfüllung
- dos9967 Typ Promax 4 / 4-Produkte / Flaschenabfüllung
- dos9965 Typ Promax 16 / 1-Produkt / Kanisterabfüllung
- dos9965a Typ Promax 16 / 4-Produkte / Kanisterabfüllung



### Sprühkopf

VE: 10 Stück

Artikel 20002



### Sprühkopf CHS-3 Canjon schwarzer Fuß

VE: 10 Stück

Art. 9700b

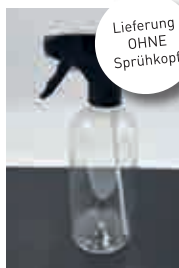

Lieferung OHNE Sprühkopf

### Leerflasche Klar, 500 ml

Artikel 20001 (Lieferung OHNE Sprühkopf)



Lieferung OHNE Sprühkopf

### Leerflasche, 1000 ml

Artikel 9700f (Lieferung OHNE Sprühkopf)



Lieferung OHNE Sprühkopf

### Leerflasche, 500 ml

Artikel 9700g (Lieferung OHNE Sprühkopf)



### **Tornador® CLASSIC Z-010RS Impuls-Reinigungspistole**

**Artikel**

602410

- besonders feine Mikrozerstäubung
- integrierter Druckluft-Regulierer
- integrierter Gelenk-Nippel
- mit bewährter Tornador® – Schlauch – Technik
- ergonomisch, kälteisoliert und vibrationsarm
- für 2,2kW – 230V Kolben-Kompressoren



### **Tornador® BLACK Z-020RS Impuls-Reinigungspistole**

**Artikel**

602420

- stärkerer Impuls – mehr Power – bessere Reinigung
- integrierter Druckluft-Regulierer
- integrierter Gelenk-Nippel
- ergonomisch, kälteisoliert und vibrationsarm
- für 2,2 kW – 240 V Kolben-Kompressoren geeignet
- für den professionellen Dauereinsatz ausgelegt



### **Tornador® MINI Z-007**

**Artikel**

602407

- klein, kompatibel und kraftvoll
- Hosentaschentauglich: sofort einsetzbar
- für die Trockenreinigung
- mit bewährter Tornador®-Schlauch-Technik
- Impulsreinigung mit hohem Volumenstrom
- Ergonomisch, kälteisoliert und vibrationsarm



### **Tornador® BASIC Z-014RS Trocken-Reinigungspistole**

**Artikel**

602414

- ohne Reinigungsbecher: für schwer zugängliche Stellen
- ausschließlich für die trockene Reinigung
- integrierter Druckluft-Regulierer
- integrierter Gelenk-Nippel
- mit bewährter Tornador® – Schlauch – Technik
- ergonomisch, kälteisoliert und vibrationsarm



### **Tornador® PH-15 Exzenter-Poliermaschine elektrisch**

**Artikel**

601592

Die Tornador® PH-15 ist die ideale Poliermaschine für alle gewölbten Flächen, Kanten und Ecken. Mit 2,6kg ist sie optimal ausbalanciert und kontrolliert zu handhaben. Reduzierte Vibrationen sorgen für eine sehr angenehme Laufruhe und damit zur 1. Wahl für den professionellen Dauereinsatz. Der 900 Watt Motor sorgt für einen bärenstarken Abtrag ohne Hologramme und Swirls, das 10m Elektrokabel garantiert einen sehr weiten Aktionsradius. Ideal für alle PKW und Oldtimer.



### **Tornador® PH-21 Exzenter-Poliermaschine elektrisch**

**Artikel**

601591

Leistungsstarker elektrischer Exzenter-Polierer mit 21mm (3/4") Exzenterhub. Die gesamte Maschine zeichnet sich durch einen idealen Schwerpunkt aus, der eine leichte Einhandbedienung ermöglicht. Der durchzugsstarke Elektromotor garantiert einen mühelosen Abtrag ohne Hologramme und Swirls und das 10m Elektrokabel sorgt für einen sehr großen Aktionsradius. Diese Poliermaschine kommt insbesondere bei großen Flächen (Motorhauben, Dächer etc.) zum Einsatz und ist daher sehr gut für Transporter, LKW, Boote und Yachten geeignet.

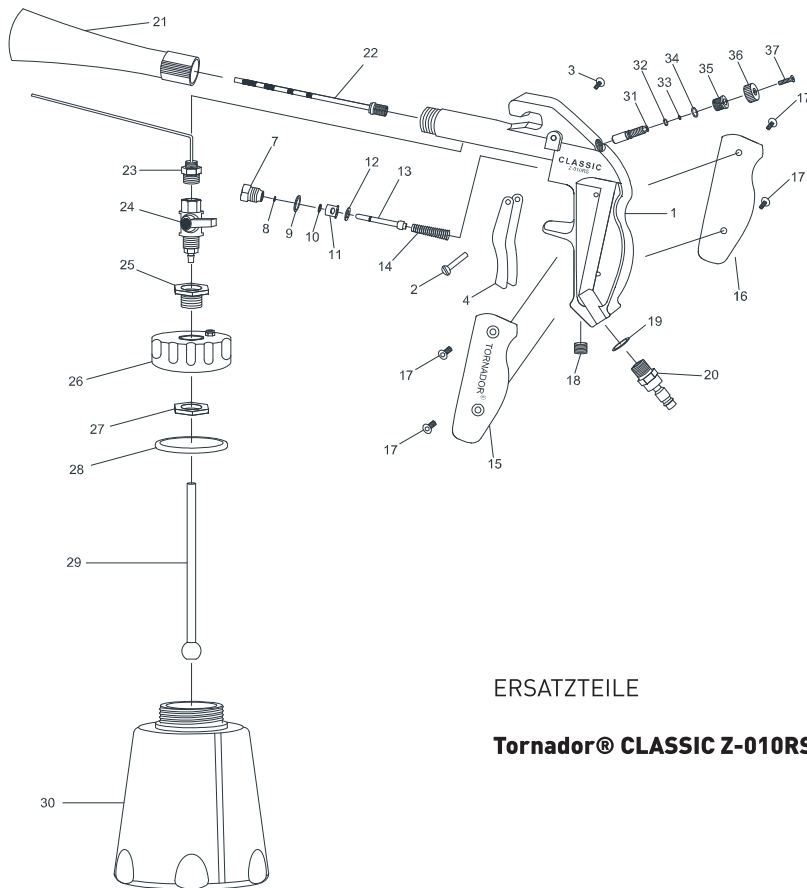

ERSATZTEILE

**Tornado® CLASSIC Z-010RS**

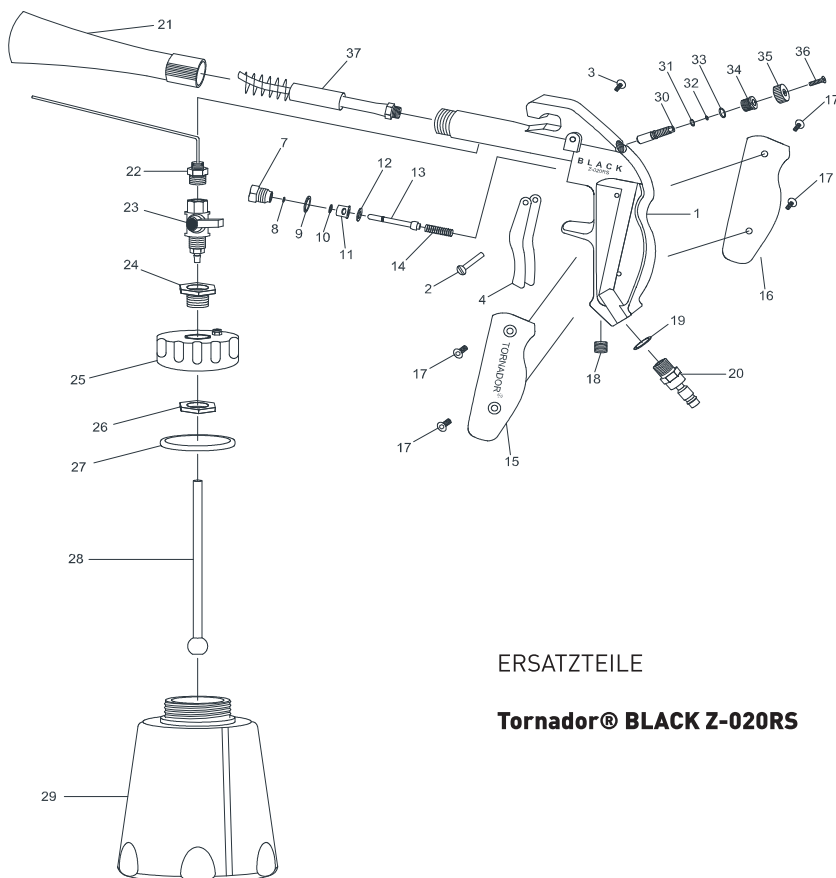

ERSATZTEILE

**Tornado® BLACK Z-020RS**



## Professionelle Reinigungsgeräte

Wir haben uns ganz bewusst für die Firma Sprintus als Partner in Sachen Reinigungsmaschinen entschieden. Aus jahrelanger Erfahrung können wir berichten, dass Sprintus durch ein einfaches Konzept überzeugt. Die Handhabung ist praktisch und effizient. Starke Leistung für den Profi mit langer Lebensdauer. Alles wird so konzipiert, dass Ersatzteile günstig und gezielt ersetzt werden können, ohne immer ganze Module erneuern zu müssen. Service und Garantiefälle können bequem über uns abgewickelt werden.

Sprintus über Bossong ist Ihr Sorglospaket für Reinigungs-  
maschinen. Bestellen Sie gleich Ihren neuen Helfer!





### **SPRINTUS Waterking** inkl. großem Zubehörumfang

**Artikel**  
80432

Besonders leiser, kraftvoller und leistungsfähiger Nass-/Trockensauger, 70 l / Sek. Luftfördermenge, 70 dB.

Saugschlauchlänge:	2,5 m
Leistung:	1.300 Watt
Behältervolumen:	30 l
Unterdruck:	260 mbar
Gewicht:	7,8 kg



**UNSERE  
EMPFEHLUNG**

### **SPRINTUS Ketos 81/2K - Doppelmotor** inkl. großem Zubehörumfang

**Artikel**  
80434

Extrem leistungsfähiger Nass-/Trockensauger mit besonders strapazierfähigem Kunststoffbehälter, 70 l / Sek. Volumenstrom, 76 dB.

Saugschlauchlänge:	3 m	<b>auf Wunsch mit 10 m Schlauch extra leise</b>
Leistung:	2.600 Watt	
Behältervolumen:	80 l	
Unterdruck:	300 mbar	
Gewicht:	20,6 kg	



### **SPRINTUS Polsterprofi**

**Artikel**  
80433

Sprüh-Extraktionsgerät mit separatem Entschäumertank. Mit 4 bar Sprühdruk reinigt der Sprintus Polsterprofi schnell und gründlich.

Saugschlauchlänge:	2,5 m
Leistung:	1.100 Watt
Behältervolumen:	je 6,5 l
Unterdruck:	230 mbar
Gerätegewicht:	13 kg



### **SPRINTUS Torana**

**Artikel**  
80438

Batteriebetriebene, 24 V Scheuersaugmaschine. Einfaches Handling sowie Ideal für kleine und stark überstellte Flächen.

Akkulaufzeit:	75 - 120 Min.
Motorleistung Sauger / Bürste:	270 Watt / 400 Watt
Frisch-/Schmutzwassertank:	15 l / 16 l
Gewicht:	70 kg
Flächenleistung:	1.260 m <sup>2</sup> / h



### **SPRINTUS Camira**

**Artikel**  
80437

Batteriebetriebene Scheuersaugmaschine für mittelgroße Flächen bis 1.600 m<sup>2</sup>.

Akkulaufzeit:	ca. 150 Min.
Motorleistung Sauger / Bürste:	400 Watt / 400 Watt
Frisch-/Schmutzwassertank:	32 l / 35 l
Gewicht:	95 kg
Flächenleistung:	1.600 m <sup>2</sup> / h

# FLEX

Poliermaschinen der neuesten Generation. Aktuelle Modelle wurden auf Basis jahrzehntelanger Erfahrung von Profis für Profis konzipiert. Design und Mechanik versprechen ein ideales Polierbild. Die Geräte sind extrem langlebig und für einen Profibetrieb unverzichtbar.

Flex über Bossong ist ein starkes Paket in Sachen Preis/Leistung und Service. Wir kümmern uns gerne um Ersatzteile und Reparaturen. Bestellen Sie jetzt den Marktführer.



### Nass-/Trockensauger FLEX VC 21 L MC

Handlicher und kompakter Sauger mit Hochleistungsturbinen und 20 Liter Behältervolumen. Mit Füllstandsüberwachung und Taste zur manuellen Filterreinigung durch gezielten Luftstoß.

Leistung: 1.000 Watt, Luftmenge: 3.600 l/min, Max. Unterdruck: 21.000 Pa

Artikel 405418



### WHP-2 AC/DC

Wandhalter für Polierer, groß

Für 2 Polierer, Zubehör, Adapter und Verbrauchsmaterialien aus hochwertigem pulverbeschichtetem Stahl.

Artikel 530882



### Nass-/Trockensauger FLEX VCE 33 L MC

Leistungsstarker Sauger mit Hochleistungsturbinen und 30 Liter Behältervolumen. Mit elektronischer Füllstandsüberwachung und patentierter Filterreinigungsfunktion. Die 15-Sekunden-Abschaltverzögerung entleert Saugreste aus dem Schlauch. Geeignet für erhöhte Beanspruchung.

Leistung: 1.200 Watt, Luftmenge: 4.500 l/min, Max. Unterdruck: 25.000 Pa

Artikel 444111



### Spezial Klett-Teller

Artikel 487988:  
Ø 150 mm für XFE & XCE

Artikel 487953:  
Ø 125 mm für XFE & XCE



### Flex Akku AP

Artikel 418048: 10.5 / 2.5  
Ah

Artikel 532732: 18.0 / 5.0  
Ah



### Flex Schnellladegerät CA 10.8 / 18.0 mit Display

Artikel 417882



### Flex Polierer PE 14-2

**Artikel**

395749

Polierer mit variabler Drehzahl und hohem Drehmoment

Leerlaufdrehzahl: 380 - 2100/min  
Leistungsaufnahme: 1400 Watt  
Abmessungen: 402x117mm  
Gewicht: 2,3 kg



### Flex Exzenterpolierer XCE 10-8 25 mit Zwangsantrieb

**Artikel**

Flex Zwangsantrieb XCE 418072

Flex Exzenter 15 Hub XFE 418080

Polierer mit hoher Abrasivität und hoher Laufruhe

Leerlaufdrehzahl: 140 - 430 / min  
Leistungsaufnahme: 1.010 Watt  
Hub: 8 mm  
Abmessungen: 383 x120 mm  
Gewicht: 2,6 k



### Flex Akku-Exzenterpolierer XCE 8 Set mit Zwangsantrieb

**Artikel**

438413

inklusive Transportbox

Leerlaufdrehzahl: 280 - 430 / min  
Hub: 8 mm  
Akku: 2,5 / 5,0 Ah  
Abmessungen: 370 x 120 mm  
Gewicht ohne Akku: 2,1 kg



### Flex Mini-Akku-Polierer PXE 80 mit Schnellwechselsystem

**Artikel**

418102

smartes Schnellwechselsystem, rotativ und exzentrisch freilaufend, inklusive Transportbox

Leerlaufdrehzahl: 400 - 5.000 / min  
Hub: 3 + 12 mm  
Akku: 2,5 / 4,0 / 6,0 Ah  
Abmessungen: 265 x 95 mm  
Gewicht ohne Akku: 0,63 kg



### Flex Akku-Rotationspolierer PE 150 Set

**Artikel**

447153

Inklusive Transportbox

Leerlaufdrehzahl: 150 - 1.450 / min  
Akku: 2,5 / 5,0 Ah  
Abmessungen: 370 x 120 mm  
Gewicht ohne Akku: 1,9 kg



### Flex Akku-Exzenterpolierer XFE Set

**Artikel**

418099

Inklusive Transportbox

Leerlaufdrehzahl: 2.300 - 3.800 / min  
Akku: 2,5 / 5,0 Ah  
Hub: 15 mm  
Abmessungen: 380 x 140

# RUPES

Die erste Wahl für Perfektionisten. Das italienische Familienunternehmen besteht seit 1947 und ist weltweit eine der führenden Marken für Poliermaschinen. Die Qualität und das Design sind optimal aufeinander abgestimmt und garantieren ein Arbeitsgefühl mit Wohlgefühlcharakter.

Rupes über Bossong bietet für Sie den ganzen Nutzen der Rupes-Servicewelt. Legen Sie sofort los mit einem der Top-Geräte von Rupes.



## Exzenter-Poliermaschine LHR 21 ES

### Artikel

Geeignet für alle Poliereinsätze und Oberflächen: Wiederherstellung von komplett katalysierten Lacken, Polieren und Nachschleifen von frisch lackierten Oberflächen und Feinbearbeitungen.

R21ES

R.P.M 2.000 - 4.200  
Leistung 500 Watt  
Hub 21 mm  
Gewicht 2,60 kg



## Exzenter-Poliermaschine LHR 15 ES

### Artikel

Geeignet für alle Poliereinsätze und Oberflächen: Wiederherstellung von komplett katalysierten Lacken, Polieren und Nachschleifen von frisch lackierten Oberflächen und Feinbearbeitungen.

R15ES

R.P.M 2.000 - 5.000  
Leistung 500 Watt  
Hub 15 mm  
Gewicht 2,60 kg



## Wandhalter

### Artikel

R50



### Service- und Transportwagen

mit 2 Etagen, Schiebegriffe auf beiden Seiten,  
LxBxH 860x480x930 mm, Tragfähigkeit 150 kg, 4 Lenkrollen,  
2 Davon feststellbar, Etagenwagen, Schiebewagen, schwarz

Artikel Service1



### Service- und Transportwagen

mit 3 Etagen, Schiebegriffe auf beiden Seiten,  
LxBxH 850x480x1000 mm, Tragkraft 150 kg, 4 Lenkrollen,  
2 Davon feststellbar, Etagenwagen, Schiebewagen, schwarz

Artikel Service2

**STABIL UND ROBUST:** Der Servierwagen überzeugt durch seine hohe Tragkraft von 150 - 200kg (je nach Ausführung). Die Etagen und Schiebebügel sind aus stabilem Kunststoff. Damit werden selbst schwere Güter leicht transportiert. Die Oberflächen sind zudem leicht zu reinigen.

**GROSS UND GERÄUMIG:** Durch die Höhe von 280 - 560 mm (je nach Ausführung) zwischen den Plattformen und die großen Ablageflächen ist der Servicewagen vielseitig einsetzbar - im Büro, in der Kantine oder der Werkstatt können Papier, Besteck oder Werkzeuge transportiert werden.

**MOBIL:** Der Transportwagen besitzt 4 hochwertige Gummiräder, 2 davon mit Feststellern. Durch die robusten Schiebebügel kann der Tischwagen von beiden Seiten bedient und verschoben werden. In den Varianten mit einer abschließbaren Schublade ist ein Schutz vor unberechtigtem Zugriff geboten und so die Lagerung von Dokumenten o.ä. möglich



### Service- und Transportwagen

mit 3 Etagen und Schublade, LxBxH 750x460x925 mm,  
Tragfähigkeit 150 kg, 4 Lenkrollen, 2 Davon feststellbar,  
Etagenwagen, Schiebewagen, schwarz

Artikel Service3



### Service- und Transportwagen

mit 3 Etagen und 3 Wänden, LxBxH 860x460x980 mm,  
Tragfähigkeit 150 kg, 4 Lenkrollen, 2 davon feststellbar,  
Etagenwagen, Schiebewagen, schwarz

Artikel Service4



**SG - Floormat-Board**

Artikel IR10375



### SG - 10 Dampfreiniger mit einem Ausgang

Effektive Sauberkeit ohne Chemie. Im industriellen Einsatz leistet der SG 10 Dampfreiniger mühelos Schwerarbeit. Gründlich, schnell und kosteneffizient bewährt er sich in verschiedenen Bereichen und sorgt garantiert für chemiefreie Tiefenreinigung. Das leistungsstarke Gerät baut einen Wasserdampf bis zu 160 °C mit ca.7 bar Druck auf. Alle zu reinigenden Stellen werden dadurch nicht nur porentief sauber, sondern beim Reinigungsvorgang werden gleichzeitig 90 Prozent der vorhandenen Keime und Bakterien beseitigt.

**Artikel**  
SG198804



### SG - 20 Dampfreiniger mit drei Ausgängen

Das umweltbewusste und vielseitig einsetzbare Profigerät verfügt im Vergleich zum SG-10 Modell über drei Dampfaustritte. Zeitgleich können bis zu drei Personen mit dem SG 20 arbeiten, was eine Zeitersparnis von 60 Prozent gegenüber herkömmlichen Modellen garantiert.

**Artikel**  
SG198815



### Heissluftgenerator Oktopus

Autotrockner, Heisslüfter, Generator

**Artikel**  
IR2222



### Schaummaschine

Mit dieser Maschine können Sie bares Geld sparen. Sie benötigt lediglich 1-2 Liter Reinigungsmittel auf 58 Liter Wasser statt beispielsweise 3 Liter auf 23 Liter wie vergleichbare Maschinen anderer Hersteller. Sie ist dadurch nicht nur sehr umweltfreundlich sondern dank des einzigartigen Schaumes auch hocheffektiv. Im Gegensatz zur herkömmlichen Druckflasche bleibt der effektive Schaum genau da wo die Verschmutzung ist. Der hartnäckige Schmutz wird aufgeweicht und lässt sich mühelos entfernen.

Inhalt	Artikel
60 l	SG198837
90 l	SG198836



### SG-Airflow

Trocken Reinigungspistole ist zum schnellen und problemlosen Reinigen der besonders schwer zugänglichen Stellen (z.B. Lüftungsschlitze, Sitzschienen, Türablagefächer, Armaturenbretter) oder zur gründlichen Trocken-Reinigung von elektronischen Bauteilen ausgelegt.

- ohne Reinigungsbecher: für schwer zugängliche Stellen
- ausschließlich für die trockene Reinigung
- integrierter Druckluft-Regulierer
- ergonomisch, kälteisoliert und vibrationsarm

**Artikel**  
IR10763



### SG Air

Inhalt	Artikel
1 Stück	SG198855



### SG-Air Ersatzschlauch

SG-Air Ersatzschlauch 4 Stück in einer Verpackung

Inhalt	Artikel
4 Stück	IR10132

---

# Vikan







**Vikan**  
**Interieurbürste, hart**

Artikel V450052



**Vikan**  
**Handbürste / Nagelbürste, hart**  
280 mm, weich/gesplisst

Artikel V644052



**Vikan**  
**Autobürste mit kurzem Stiel**  
280 mm, weich/gesplisst

Artikel V522752



**Vikan**  
**Autobürste mit langem Stiel**  
420 mm, weich/gesplisst

Artikel V522252



**Vikan**  
**Multibürste / Felgenbürste**  
310 mm, weich/gesplisst

Artikel V525252



**Vikan**  
**Handbürste mit kurzem Stiel**  
320 mm, weich/gesplisst

Artikel V524652

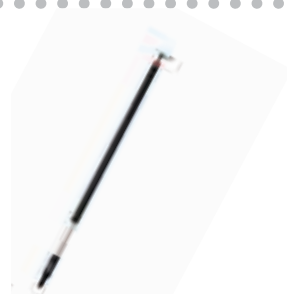

**Vikan**  
**Aluminiumstiel**  
1505 mm

Artikel V293752



**Vikan**  
**Felgebürste**  
1505 mm

Artikel V525352



**Vikan**  
**High/Low, Autowaschbürste**  
280 mm, mit Wasserdurchlauf

Artikel V524752

Mit Ecofix stellt SCHOLL Concepts eine neue preiswerte Produktlinie vor, die maßgeschneidert auf die Bedürfnisse der professionellen Fahrzeugaufbereiter entwickelt wurde.

## ANWENDUNGSMATRIX



## ECOFIX POLIERSCHEIBEN MATRIX

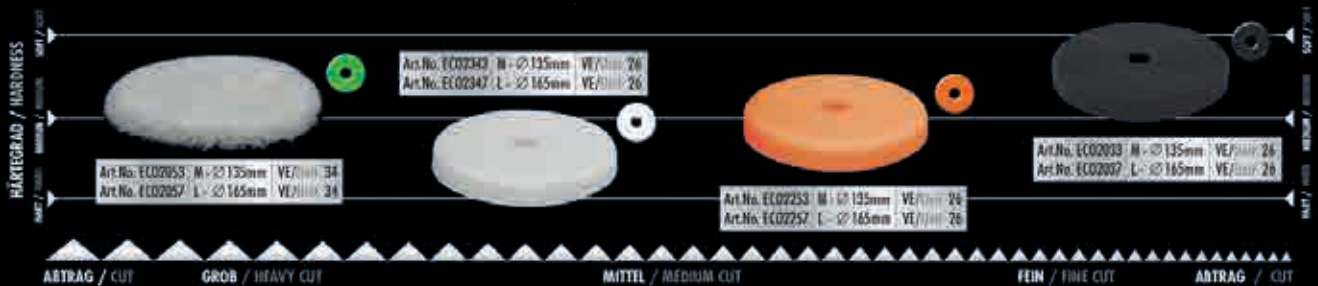

### C-ROCK Permanent Ceramic Coating Bundle

Schützen Sie Ihr Fahrzeug vor Verwitterung durch UV-Strahlung, Korrosion sowie Schmutz jeglicher Art. C-ROCK Permanent Ceramic Coating schützt in diesem Zusammenhang bis zu 50.000 km vor Umwelteinflüssen und reduziert nachhaltig die Schmutzbildung. Eine enorm lange Schutzbeständigkeit mit einem Härtegrad von 9H und einem hervorragenden Beading-Effekt (Hydrophob) in Kombination mit der Easy Clean Formulierung wird Sie überzeugen.

Inhalt (Set/Bundle):

- 1 x C-ROCK Permanent Ceramic Coating 30 ml (10830)
- 1 x Schaum-Applicator Ø 80mm (22683)
- 5 x Ceramic Microfasertuch 20x20 cm (22483)
- 1 x Gebrauchsanweisung

Artikel SC610830



**ECOFIX E1500**

Die ECOFIX E1500 kommt immer dann zum Einsatz, wenn beim ersten Anblick eines Fahrzeugs klar wird, dass hier mit ein wenig Glanzpolitur nichts auszurichten ist. Kratzer im Autolack mit einer Körnung bis zu P1500 lassen sich mit dieser Schleifpaste sehr einfach und schnell korrigieren. Die von Scholl Concepts entwickelte Pulverttechnologie sorgt dafür, dass auch stark verwitterte Lacke wieder zu Glanz kommen.

**Gebindegröße**

1 l

**Artikel**

SC ECO 1501



**ECOFIX E2000**

Die ECOFIX E2000 ist eine 1-Step Schleifpaste zur äußerst effizienten Beseitigung von Kratzern und Gebrauchsspuren bei der Lackaufbereitung auf allen bekannten Lacksystemen.

**Gebindegröße**

1 l

**Artikel**

SC ECO 2001



**ECOFIX E3000**

Die ECOFIX E3000 ist ein Garant für ein perfektes Endfinish auf dunklen Autolacken. Es lassen sich mühelos leichte Gebrauchsspuren, Hologramme und Schleier im Klarlack beseitigen.

**Gebindegröße**

1 l

**Artikel**

SC ECO 3001



**ECOFIX E ALL IN ONE**

Die ECOFIX ALL IN ONE eignet sich bestens für die schnelle, professionelle Aufbereitung von gebrauchten Fahrzeuglacken. Kratzer und Gebrauchsspuren im Decklack lassen sich mühelos in einen Schritt entfernen.

**Gebindegröße**

1 l

**Artikel**

SC ECO 2501



**ECOFIX E-WAX**

Das ECOFIX E-WAX ist eine effiziente, leicht einzusetzende Lackversiegelung. Natürliches Carnauba-Wachs und synthetische Komponenten schützen den Lack und sorgen für einen satten und lang anhaltenden Spiegelglanz.

**Gebindegröße**

1 l

**Artikel**

SC ECO E-WAX



Der Spezialist für Druckluftsysteme. PrevoSt entwickelt seit 1978 innovative Lösungen für Druckluftsystem und die Verteilung von Luft und Strom im Profibereich. Die perfekt aufeinander abgestimmten Komponenten ermöglichen ein ergonomisches und kraftvolles Arbeiten.

Die Kombination eines praktischen Leitungssystems mit einem gebremsten Schlauchaufroller lassen Perfektionisten deren Herzen höher schlagen. Die Schnell-Sicherheitskupplung dient gleichzeitig als Griff für die handliche Druckluftpistole und ist somit unschlagbar in Sachen handgelenkschonendem Arbeiten.

PrevoSt über Bossong bietet Ihnen die Möglichkeit Ihr aktuelles System zu optimieren, zuverlässiger zu gestalten oder ein ganz neues Druckluftsystem zu errichten. Vereinbaren Sie gleich einen Termin mit unserem Techniker-Team. Wir begleiten Sie bei der Realisierung Ihrer Projekte.



### Serie DRFB -Aufroller mit gebremstem Schlaucheinzug

Der automatische Schlauchaufroller ist ein unverzichtbares Ausstattungselement am Arbeitsplatz. Die Systeme sorgen für Zeitgewinn, Sicherheit und Komfort beim Einsatz von Verteilungsschläuchen.

### Artikel

mit Bremse  
DRFB 0812 ES, 12 Meter  
DRFB 0815 ES, 15 Meter

ohne Bremse  
DRF 0812 ES, 12 Meter



### Elektrischer Kabelaufroller

### Artikel

DEL 31514, 1,2 KW, 15 Meter  
DEL 32520, 2,0 KW, 15 Meter



### Gummi Schlauchverlängerung

Gummi Schlauchverlängerung mit antistatischem Schlauch STOFLEX und Sicherheitsschnellkupplung prevoS1

### Artikel

RAL XESB 910, 10 Meter  
RAL XESB 915, 15 Meter



### Druckluftblaspistole

Blaspistole mit gerader Düse

### Artikel

27102 PRE



### Druckluftblaspistole

Blaspistolen mit langer Metalldüse in unterschiedlichen Größen.

### Artikel

27102 MTL  
27102 MB



### Prevost Kupplung

Schnelles und sicheres Verbinden.  
Druckabbau und Abtrennen erfolgen völlig automatisch und sicher auf einen Knopfdruck: Schneller Werkzeugwechsel ohne Druckstöße.

### Artikel

ESI 071808





### Papierfußmatten

- hohe Reißfestigkeit
- Abmessungen: 380 x 500 mm
- VE: 500 Stück / Karton

Artikel 90207



### Schonbezüge

- universell passend
- VE: 500 Stück / Rolle

Artikel 90350



### Reifensäcke XL-Premium

- 100 St., weiß, perf., auf Rolle,
- 700 x 300 x 1000 mm

Artikel 1010061



**SOFT B/RS**  
Hautreinigung  
bei leichter Verschmutzung

Artikel 14107

Spender schwarz oder weiss  
Artikel 13447-003

**TOPSCRUB NATURE**  
Hautreinigung  
bei starker Verschmutzung

Artikel 14123-002

**SOFT U ECO**  
Hautreinigung  
bei starker Verschmutzung

Artikel 14060-009

**LORDIN**  
Hautschutz  
vor und während der Arbeit

Artikel 13402-016

Metallspender  
Artikel 12938-004

# Blubba BOX

Wir von Bossong haben unsere eigene Produktlinie für Privatkunden konzipiert.

Wir empfehlen Ihnen BlubbaBOX als Widerverkaufsprodukt oder gleich mit einer Shoplösung in Ihrem Kundenbereich.

In die BlubbaBOX-Serie ist unsere jahrelange Erfahrung in Sachen Fahrzeug- und Kundenpflege geflossen. So haben wir ein perfekt abgestimmtes Sortiment für den Endverbraucher entwickelt.

Unter Wahrung rechtlicher Vorschriften für Endverbraucher haben wir es geschafft Profi-Produkte für jeden zugänglich zu machen.

So können Sie Ihren Kunden im Nachgang hochwertige, kraftvolle und moderne Artikel anbieten. Das stärkt die Kundenbindung und den Ertrag.

Ideal auch für den professionellen Werkstattbedarf als Ergänzung in kleinen Gebinden.

**Gerne können wir Ihnen Ihre eigene personalisierte Produktserie produzieren.**

Beispiele:

- Ganze Produktserien
- Einzelprodukte in verschiedenen Gebindegrößen und Behältern/Flaschen
- Zubehör
- Tücher
- Polituren
- Geschenkkideen
- Produktsets
- Und vieles mehr

**Sprechen Sie uns gerne für eine individuelle Lösung an.**

**Telefon**

0171 4715144

**E-Mail**

info@bossong-reinigungstechnik.de

Die durch die Firma Bossong erstellten Inhalte und Werke in diesem Katalog unterliegen dem deutschen Urheberrecht. Die Vervielfältigung, Bearbeitung, Verbreitung und jede Art der Verwertung außerhalb der Grenzen des Urheberrechtes bedürfen der schriftlichen Zustimmung des jeweiligen Autors bzw. Erstellers. Kopien der Inhalte sind nur für den privaten, nicht kommerziellen Gebrauch gestattet. Soweit die Inhalte in diesem Katalog nicht vom Betreiber erstellt wurden, werden die Urheberrechte Dritter beachtet. Produktbilder können vom original abweichen.

Für versehentlich nicht erfolgte, unvollständige oder unkorrekte Eintragungen, Ausführungs-, Druckfehler und Irrtümer, eventuelle Farbschwankungen zu den im Katalog abgebildeten Produkten sowie die Angabe unrichtiger Artikelnummern wird keine Haftung übernommen.



**JOACHIM BOSSONG**  
Vertrieb, Beratung & Verkauf



**JOSEF THUMHART**  
Vertrieb, Beratung & Verkauf



**ERIC KÖNIG**  
Beratung & Verkauf



**CHRISTIANE KÖNIG**  
Beratung & Verkauf



**JOHANNES KÖNIG**  
Beratung & Verkauf

# BOSSONG

Reinigungstechnik-Vertriebs-GmbH

Ahornstraße 7 · 85737 Ismaning · [www.bossong-reinigungstechnik.de](http://www.bossong-reinigungstechnik.de)

Ihr Partner vor Ort

**Wir sind flexibel für Sie erreichbar**

**Bestellung per WhatsApp** 0171 4715144

**Bestellung unter** 0171 4715144

**E-Mail** [info@bossong-reinigungstechnik.de](mailto:info@bossong-reinigungstechnik.de)